

(สำเนา)



**ระเบียบกองทัพบก
ว่าด้วยการจัดทำบัญชีบรรจุกำลัง
พ.ศ. ๒๕๖๐**

โดยที่เห็นเป็นการสมควรที่จะปรับปรุงแก้ไขระเบียบกองทัพบกว่าด้วยการจัดทำบัญชีบรรจุกำลัง พ.ศ. ๒๕๓๑ เสียใหม่ให้สอดคล้องกับกฎหมายว่าด้วยการบริหารราชการทหาร กฎหมายว่าด้วยกำลังพลสำรอง และนโยบายการพัฒนากิจการกำลังพลสำรองของกองทัพบก เพื่อให้การจัดทำบัญชีบรรจุกำลังของหน่วยต่าง ๆ ในกองทัพบกเป็นไปในแนวทางเดียวกัน จึงกำหนดระเบียบปฏิบัติไว้ดังต่อไปนี้

ข้อ ๑ ระเบียบนี้เรียกว่า “ระเบียบกองทัพบกว่าด้วยการจัดทำบัญชีบรรจุกำลัง พ.ศ. ๒๕๖๐”

ข้อ ๒ ระเบียบนี้ให้บังคับกับส่วนราชการในสังกัดกองทัพบก

ข้อ ๓ ระเบียบนี้ให้ใช้บังคับตั้งแต่วันถัดจากวันประกาศเป็นต้นไป

ข้อ ๔ ให้ยกเลิกระเบียบกองทัพบกว่าด้วยการจัดทำบัญชีบรรจุกำลัง พ.ศ. ๒๕๓๑

ข้อ ๕ ให้ยกเลิกบรรดาระเบียบ คำชี้แจง คำแนะนำรวมทั้งคู่มือที่จัดทำขึ้นเพื่อประกอบกับ ระเบียบกองทัพบกว่าด้วยการจัดทำบัญชีบรรจุกำลัง พ.ศ. ๒๕๓๑ และอนุมัติหลักการของผู้บัญชาการทหารบก อันเกี่ยวกับเรื่องกำลังพลสำรองทั้งหลายที่จะเป็นการขัดแย้งกับระเบียบนี้โดยให้ใช้ระเบียบนี้แทน

ข้อ ๖ ในระเบียบนี้

๖.๑ “บัญชีบรรจุกำลัง” (ตพ.๕) หมายความว่า บัญชีแสดงรายชื่อและตำแหน่งหน้าที่ ตามอัตราราชการจัดของหน่วยทหาร

๖.๒ “กำลังสำรอง” หมายความว่า กำลังที่มีใช้กำลังทหารประจำการและทหาร กองประจำการที่เตรียมไว้สนับสนุนการปฏิบัติการกิจตามอำนาจหน้าที่ของกระทรวงกลาโหมซึ่งได้แก่กำลังกึ่งทหาร กลุ่มพลังมวลชนจัดตั้ง กลุ่มพลังมวลชนอื่น กำลังพลสำรองที่เป็นทหารกองเกินและทหารกองหนุน ตามกฎหมายว่าด้วยการบริหารราชการทหาร และกำลังพลสำรองตามกฎหมายว่าด้วยกำลังพลสำรอง

๖.๓ “กำลังประจำการ” หมายความว่า ทหารประจำการ (กำลังพลประจำการ) และทหารกองประจำการ (กำลังกองประจำการ)

๖.๔ “กำลังพลสำรอง” หมายความว่า บุคคลซึ่งเป็นกำลังสำรองประเภทหนึ่งตามกฎหมายว่าด้วยการจัดระเบียบราชการกระทรวงกลาโหมที่มีการบรรจุในบัญชีบรรจุกำลังตามกฎหมายว่าด้วยกำลังพลสำรองซึ่งประกอบด้วย กำลังพลสำรองพร้อมใช้งาน และกำลังพลสำรองเตรียมพร้อม

๖.๕ “กำลังพลสำรองพร้อมใช้งาน” หมายความว่า กำลังพลสำรองที่มีรายชื่ออยู่ใน บัญชีบรรจุกำลัง คราวละ ๖ ปี

๖.๖ “กำลังพลสำรองเตรียมพร้อม” หมายความว่า กำลังพลสำรองพร้อมใช้งาน ที่มีรายชื่ออยู่ในบัญชีบรรจุกำลังครบระยะเวลาที่กำหนดและเป็นกำลังพลสำรองเตรียมพร้อมอีกระยะเวลา ไม่เกิน ๖ ปี

๖.๗ “กำลังพลสำรองที่มีความรู้ความชำนาญเฉพาะทาง” หมายความว่า บุคคลที่ประกอบอาชีพที่มีความสำคัญต่อกิจกรรมทางทหารและกิจกรรมพลเรือนและเป็นอาชีพสำคัญที่ต้องมีความชำนาญเป็นพิเศษซึ่งผู้ที่ปฏิบัติการในอาชีพนั้น ต้องใช้เวลาฝึกอบรมประมาณ ๒ ปี หรือผู้ปฏิบัติการในอาชีพนั้น ต้องมีคุณสมบัติของตัวบุคคลเป็นพิเศษหรือมีการขาดแคลนสถาบันการฝึกอบรมอาชีพนั้นหรือมีการขาดแคลนบุคลากรประเภทนั้น ๆ ในปัจจุบันหรือเป็นวิชาชีพที่มีความจำเป็นต่อกิจกรรมสำคัญในการเตรียมพร้อมของชาติ

๖.๘ “กำลังพลประจำการเสริม” หมายความว่า กำลังพลประจำการที่สังกัดในหน่วยที่ทำหน้าที่สนับสนุนกำลังพลประจำการเสริม ซึ่งถูกกำหนดให้นำรายชื่อไปบรรจุในบัญชีบรรจุกำลัง (ตพ.๕) ร่วมกับกำลังพลสำรอง และกำลังพลของหน่วยให้ครบตามอัตราอนุมัติ โดยเมื่อมีการใช้กำลังในยามสงครามกำลังพลประจำการเสริมในส่วนนี้จะต้องไปปฏิบัติหน้าที่ ณ หน่วยที่ตนเองมีรายชื่อบรรจุในบัญชีบรรจุกำลังของหน่วยนั้น ๆ อีกตำแหน่งหนึ่งด้วย

๖.๙ “กิจการกำลังพลสำรอง” หมายความว่า การดำเนินการเกี่ยวกับการจัดเตรียมและการใช้กำลังพลสำรอง เช่น การบรรจุและการใช้กำลังพลสำรอง การผลิตกำลังพลสำรอง การฝึกศึกษา กำลังพลสำรอง การควบคุมกำลังพลสำรอง และการเรียกกำลังพลสำรองหรือการระดมพล

๖.๑๐ “หน่วยทหาร” หมายความว่า หน่วยทหารตามกฎหมายว่าด้วยการจัดระเบียบราชการกระทรวงกลาโหม

๖.๑๑ “หน่วยกำลังพลสำรอง” หมายความว่า หน่วยทหารที่ทำหน้าที่เป็นหน่วยจัดทำบัญชีบรรจุกำลังหรือหน่วยรับการบรรจุ หรือหน่วยฝึกกำลังพลสำรอง หรือหน่วยรับพลหรือหน่วยเรียกพลที่มีการบรรจุรายชื่อทหารประจำการ ทหารกองประจำการ และกำลังพลสำรองลงในบัญชีบรรจุกำลังให้ครบอัตราเต็ม

๖.๑๒ “หน่วยกำลังประจำการ” หมายความว่า หน่วยทหารซึ่งมีการบรรจุรายชื่อทหารประจำการและทหารกองประจำการลงในบัญชีบรรจุกำลังตามอัตราที่กำหนด

๖.๑๓ “หน่วยสนับสนุนกำลังประจำการเสริม” หมายความว่า หน่วยทหารที่ทำหน้าที่สนับสนุนกำลังประจำการเสริมให้กับหน่วยกำลังพลสำรอง

๖.๑๔ “หน่วยทางบัญชี” หมายความว่า หน่วยกำลังพลสำรองที่ยังไม่มีการจัดตั้งโดยมีการจัดทำบัญชีบรรจุกำลังไว้ตั้งแต่ยามปกติ

๖.๑๕ “หน่วยรับการบรรจุ” หมายความว่า หน่วยกำลังพลสำรองระดับกองร้อยหรือเทียบเท่าขึ้นไปตามอัตราการจัดของกองทัพบก และหน่วยทางบัญชีที่มีการบรรจุรายชื่อกำลังพลสำรองลงในบัญชีบรรจุกำลัง

๖.๑๖ “หน่วยจัดทำบัญชีบรรจุกำลัง” หมายความว่า หน่วยกำลังพลสำรองระดับกองร้อยหรือเทียบเท่าขึ้นไป ตามอัตราการจัดของกองทัพบก ซึ่งจัดทำบัญชีบรรจุกำลังของหน่วยและทำหน้าที่เป็นหน่วยจัดทำบัญชีบรรจุกำลังให้กับหน่วยทางบัญชี

๖.๑๗ “หน่วยฝึกกำลังพลสำรอง” หมายความว่า หน่วยจัดทำบัญชีบรรจุกำลังและหน่วยทหารที่กองทัพบกกำหนดให้ทำหน้าที่เป็นหน่วยฝึกกำลังพลสำรอง และให้หมายความรวมถึงหน่วยทหารที่กองทัพบกกำหนดให้ทำหน้าที่ดำเนินการฝึกศึกษาหลักสูตรตามแนวทางการรับราชการทหารด้วย

๖.๑๘ “หน่วยเรียกพล” หมายความว่า มณฑลทหารบกหรือหน่วยทหารที่กองทัพบก กำหนดให้ทำหน้าที่สนับสนุนผู้มีอำนาจสั่งการและลงชื่อในคำสั่งเรียกยกเว้นกำลังพลสำรองประเภทนายทหาร สัญญาบัตรชั้นนายพลขึ้นไป ให้สำนักงานปลัดกระทรวงกลาโหม เป็นผู้ดำเนินการ

๖.๑๙ “หน่วยรับพล” หมายความว่า มณฑลทหารบก หน่วยฝึกกำลังพลสำรอง หรือหน่วยทหารที่กองทัพบกกำหนดให้ทำหน้าที่รับกำลังพลสำรองเข้าประจำหน่วยตามบัญชีบรรจุกำลัง และทำหน้าที่ฝึกศึกษากำลังพลสำรองหรืออาจส่งมอบกำลังพลสำรองให้หน่วยอื่น ๆ ทำการฝึกศึกษาแทนก็ได้ ทั้งนี้ ให้เป็นไปตามคำสั่งของกองทัพบก

๖.๒๐ “หน่วยสนับสนุน” หมายความว่า หน่วยทหารที่ให้การสนับสนุนในด้านกำลังพล การช่วยเหลือและการฝึก การส่งกำลังบำรุง กิจการพลเรือน งบประมาณ เทคโนโลยีสารสนเทศและอื่น ๆ ให้แก่หน่วยกำลังพลสำรอง

๖.๒๑ “กองร้อยกำลังทดแทน” หมายความว่า หน่วยทางบัญชีตามแผนการระดมสรรพกำลังด้านกำลังพลเต็มขนาด ซึ่งมอบให้กองพลเป็นผู้รับผิดชอบในการจัดทำบัญชีกองร้อยทดแทนกองพล

๖.๒๒ “กองพันกำลังทดแทน” หมายความว่า หน่วยทางบัญชีตามแผนการระดมสรรพกำลังด้านกำลังพลเต็มขนาด ซึ่งมอบให้กองทัพภาคเป็นผู้รับผิดชอบในการจัดทำบัญชีกองพันทดแทนกองทัพภาค

๖.๒๓ “ศูนย์ฝึกกำลังทดแทนกองทัพภาค” หมายความว่า หน่วยทางบัญชีตามแผนการระดมสรรพกำลังด้านกำลังพลเต็มขนาด ซึ่งมอบให้กองทัพภาคเป็นผู้รับผิดชอบในการจัดทำบัญชีศูนย์ฝึกกำลังทดแทนกองทัพภาค

๖.๒๔ “การเรียกกำลังพลสำรองหรือการระดมพล” หมายความว่า กรรมวิธีในการเรียกกำลังพลสำรองเข้ารับราชการทหารตามความมุ่งหมายของการเรียกกำลังพลสำรอง เพื่อตรวจสอบ เพื่อฝึกวิชาทหาร เพื่อปฏิบัติราชการ หรือเพื่อทดลองความพร้อมและการระดมพล

๖.๒๕ “ภูมิลำเนาทหาร” หมายความว่า ท้องที่อำเภอหรือเขตซึ่งได้ไปแสดงตน เพื่อลงบัญชีทหารกองเกินไว้หรือท้องที่อำเภอหรือเขตใหม่ ซึ่งได้รับอนุญาตให้ย้ายมามีถิ่นที่อยู่เป็นหลักฐานตามกฎหมายว่าด้วยการรับราชการทหารแล้ว

๖.๒๖ “ภูมิลำเนา” หมายความว่า ถิ่นที่อยู่อันเป็นหลักแหล่งสำคัญที่ตั้งทำการหาเลี้ยงชีพประจำอยู่เป็นหลักฐานตามทะเบียนบ้านที่ออกตามกฎหมายว่าด้วยการทะเบียนราษฎร

หมวด ๑ กล่าวทั่วไป

ข้อ ๗ ความมุ่งหมาย

๗.๑ เพื่อให้เป็นไปตามข้อบังคับกระทรวงกลาโหมว่าด้วยการเตรียมพล พ.ศ. ๒๕๑๕ และข้อบังคับกระทรวงกลาโหมว่าด้วยกิจการกำลังพลสำรอง พ.ศ. ๒๕๕๙

๗.๒ เพื่อใช้เป็นหลักฐานแทนการออกคำสั่งบรรจุ โยกย้ายกำลังพลเป็นจำนวนมาก เมื่อจะต้องเข้าปฏิบัติการรบตามแผนป้องกันประเทศ และสนับสนุนปฏิบัติการกิจตามอำนาจหน้าที่ของกระทรวงกลาโหม

๗.๓ เพื่อกำหนดเป็นนโยบายการพัฒนากิจการกำลังพลสำรองของกองทัพบกในการจัดเตรียมกำลังพลสำรองตั้งแต่ยามปกติ โดยการบรรจุกำลังพลสำรองลงในบัญชีบรรจุกำลังให้ครบตามอัตราที่กองทัพบกกำหนด

๗.๔ เพื่อให้ทุกหน่วยในกองทัพบกมีบัญชีบรรจุกำลังเพื่อแสดงรายชื่อและตำแหน่งหน้าที่ตามอัตราการจัดของหน่วยทหาร และบัญชีบรรจุกำลังที่จัดทำขึ้นสามารถสนับสนุนและสนองต่อนโยบายการใช้กำลังตามแผนป้องกันประเทศแผนยุทธการของกองทัพกได้ทุกแผน และสนับสนุนการปฏิบัติการกิจตามอำนาจหน้าที่ของกระทรวงกลาโหม โดยถืออัตราเต็มเป็นมูลฐานในการจัดทำบัญชีบรรจุกำลัง

๗.๕ เพื่อให้ผู้บังคับบัญชาทุกระดับหน่วยได้กวัดขัน เร่งรัด และกำกับดูแลเจ้าหน้าที่ผู้มีหน้าที่รับผิดชอบการจัดทำบัญชีบรรจุกำลังของหน่วยรวมทั้งการให้การสนับสนุนกำลังพลแต่ละประเภทแก่หน่วยที่ร้องขอรับการสนับสนุนได้ดำเนินการในการจัดทำบัญชีบรรจุกำลังให้เป็นไปด้วยความเรียบร้อยถูกต้อง สมบูรณ์ทันสมัยอยู่ตลอดเวลา และเป็นไปตามระเบียบการจัดทำบัญชีบรรจุกำลังตามที่กองทัพบกกำหนด ทั้งนี้ก็เพื่อให้บรรลุวัตถุประสงค์และเป็นไปตามนโยบายของกองทัพบกในเรื่องการพัฒนากิจการกำลังพลสำรอง

ข้อ ๘ แนวความคิดในการจัดทำบัญชีบรรจุกำลัง การดำเนินการจัดทำบัญชีบรรจุกำลังให้กับหน่วยตามแผนการระดมสรรพกำลังด้านกำลังพลเต็มขนาดให้พร้อมและทันสมัยตลอดเวลา โดยแสวงประโยชน์จากกำลังพลสำรองพร้อมใช้งาน และกำลังพลสำรองเตรียมพร้อมร่วมกับกำลังประจำการเสริมทหารประจำการและทหารกองประจำการเพื่อนำมาลงในบัญชีบรรจุตามอัตราตำแหน่งที่กำหนด

๘.๑ หน่วยกำลังพลสำรองเป็นผู้รับผิดชอบในการจัดทำบัญชีบรรจุกำลังของหน่วยโดยขอรับการสนับสนุนกำลังประจำการเสริมในเขตพื้นที่กองทัพอากาศเป็นหลัก ให้ครบตามอัตราที่กองทัพบกกำหนด

๘.๒ การจัดทำบัญชีบรรจุกำลัง สามารถแบ่งประเภทได้ดังนี้

๘.๒.๑ บัญชีบรรจุกำลัง “กำลังพลสำรองพร้อมใช้งาน” ประกอบไปด้วยบัญชีบรรจุกำลังนายทหารสัญญาบัตร, บัญชีบรรจุกำลังนายทหารประทวน และบัญชีบรรจุกำลังพลทหาร โดยสามารถแบ่งได้ ๓ แบบ ดังนี้

๘.๒.๑.๑ แบบที่ ๑ ระยะเวลา ๖ ปี จัดทำทุกปี สำหรับหน่วยกำลังพลสำรอง

๘.๒.๑.๒ แบบที่ ๒ ระยะเวลา ๖ ปี จัดทำทุกวรอบ ๖ ปี สำหรับหน่วยที่ต้องการผู้มีความรู้ความชำนาญเฉพาะทาง

๘.๒.๑.๓ แบบที่ ๓ จัดทำทุกปี สำหรับหน่วยกำลังพลสำรองที่สนับสนุนกิจกรรมทางทหารและพลเรือน ประเภทนักศึกษาวิชาทหาร (รออนุมัติจากกองทัพบก)

๘.๒.๒ บัญชีบรรจุกำลัง “กำลังพลสำรองเตรียมพร้อม” ระยะเวลา ๖ ปี ประกอบไปด้วย บัญชีบรรจุกำลังประเภทนายทหารสัญญาบัตร บัญชีบรรจุกำลังประเภทนายทหารประทวน และบัญชีบรรจุกำลังประเภทพลทหาร

๘.๓ หน่วยรับการบรรจุ/หน่วยจัดทำบัญชีบรรจุกำลังดำเนินการบรรจุกำลังพลสำรองลงในบัญชีบรรจุกำลัง โดยให้บรรจุกำลังพลสำรองในตำแหน่งชั้นยศ พลทหาร ถึง พันตรี เว้นตำแหน่งที่เกี่ยวข้องกับการรบโดยตรง ส่วนในตำแหน่งชั้นยศสูงกว่าพันตรีให้บรรจุกำลังพลประจำการเสริม

หมวด ๒ การบรรจุและการใช้กำลังพลสำรอง

ข้อ ๙ การบรรจุและการใช้กำลังพลสำรอง หมายความว่า การดำเนินการเกี่ยวกับการรับสมัครหรือคัดเลือกกำลังพลสำรองที่มีคุณสมบัติครบถ้วน เหมาะสม เพื่อบรรจุในตำแหน่งต่าง ๆ ในหน่วยทหาร ตามลักษณะการใช้กำลังพลสำรอง คือ เพื่อเสริมกำลัง เพื่อเพิ่มเติมกำลัง เพื่อทดแทนกำลัง เพื่อขยายกำลัง จัดตั้งหน่วยใหม่ และเพื่อสนับสนุนการแก้ไขภัยพิบัติสาธารณภัย รวมทั้งการปฏิบัติการอื่นที่เป็นการปฏิบัติทางการทหารนอกเหนือจากสงคราม ตลอดจนสนับสนุนการปฏิบัติงานของกระทรวงกลาโหมตามที่กฎหมายกำหนด

ข้อ ๑๐ หลักการบรรจุกำลังประจำการ

๑๐.๑ หน่วยระดับกองพัน/เทียบเท่าหรือส่วนแยกขึ้นไป รับผิดชอบบรรจุกำลังพลประจำการให้ครบตามอัตรากำลังพลที่กองทัพบกกำหนดในการจัดทำบัญชีบรรจุกำลัง กำลังพลที่เหลือ (เกินอัตรากำลังพลที่กำหนด) ให้ส่งรายชื่อพร้อมทั้งหมายเลขความชำนาญการทางทหาร (ชกท.) คืบหน่วยเหนือตามสายการบังคับบัญชา

๑๐.๒ หน่วยบังคับบัญชา (แต่ละระดับ) พิจารณาบรรจุกำลังพลประจำการที่ได้รับการส่งคืนตามสายการบังคับบัญชาของหน่วยรองเป็นกำลังพลประจำการเสริมให้กับหน่วยขึ้นตรงของหน่วยจนครบตามเกณฑ์ที่กำหนด กำลังพลส่วนที่เหลือส่งรายชื่อคืบหน่วยตามสายการบังคับบัญชาจนถึงระดับกองทัพภาค

๑๐.๓ กองทัพภาครับผิดชอบควบคุมรายชื่อกำลังพลประจำการที่เหลือจากการส่งคืนของหน่วยรองเพื่อดำเนินการบรรจุให้กับหน่วย ดังนี้-

๑๐.๓.๑ บรรจุเป็นกำลังพลประจำการเสริมให้กับหน่วยขึ้นตรงต่อกองทัพภาคที่ยังไม่ครบตามเกณฑ์ที่กำหนด หากไม่เพียงพอให้ขอรับการสนับสนุนจากกรมกำลังพลทหารบก โดยกองทัพภาคเป็นผู้รายงานขอรับการสนับสนุนกำลังพลประจำการเสริม และกำลังพลตามหน่วยเหล่าสายวิทยาการที่ยังบรรจุไม่ครบไปยังกองทัพบก (ผ่านกรมกำลังพลทหารบก)

๑๐.๓.๒ บรรจุเป็นกำลังพลประจำการเสริมให้กับหน่วยที่จัดตั้งใหม่ตามแผนยุทธการของกองทัพบกหรือแผนป้องกันประเทศ

๑๐.๓.๓ เตรียมให้การสนับสนุนเป็นกำลังพลประจำการเสริมให้กับกองทัพภาคอื่นเมื่อได้รับการร้องขอ

๑๐.๔ กำลังพลประจำการที่เหลือจากการบรรจุในบัญชีบรรจุกำลังของหน่วยให้ส่งรายชื่อพร้อมทั้ง ชกท. ให้กรมกำลังพลทหารบกควบคุมไว้เป็นส่วนรวม เพื่อเตรียมบรรจุเป็นกำลังพลประจำการเสริมให้กับหน่วยในกองทัพบกต่อไป

๑๐.๕ สำหรับนักเรียนของโรงเรียนนายร้อยพระจุลจอมเกล้า แหล่งผลิตนักเรียนนายสิบของกองทัพบก รวมทั้งโรงเรียนเสนาธิการทหารบก ให้ กรมกำลังพลทหารบก พิจารณาใช้ได้ตามความจำเป็น โดยให้โรงเรียนนายร้อยพระจุลจอมเกล้า แหล่งผลิตนักเรียนนายสิบของกองทัพบก และโรงเรียนเสนาธิการทหารบก ส่งรายชื่อนักเรียนนายร้อย (ชั้นปีที่ ๓ ขึ้นไป) นักเรียนนายสิบ และนายทหารนักเรียนโรงเรียนเสนาธิการทหารบก ให้แก่กรมกำลังพลทหารบก ในเดือนแรกที่กำลังพลเหล่านี้เข้ารับการศึกษา

๑๐.๖ ให้ทุกหน่วยที่รับผิดชอบในการจัดทำบัญชีบรรจุกำลังดำเนินการแก้ไขเปลี่ยนแปลงบัญชีบรรจุกำลังและบัญชีรายชื่อกำลังพลประจำการให้ถูกต้องและทันสมัยอยู่ตลอดเวลา พร้อมทั้งรายงานในส่วนที่มีการแก้ไข เปลี่ยนแปลงให้หน่วยที่เกี่ยวข้องทราบทุกครั้ง

ข้อ ๑๑ หลักการบรรจุกำลังพลสำรอง หน่วยกำลังพลสำรองดำเนินการเกี่ยวกับการรับสมัครหรือคัดเลือกกำลังพลสำรองที่มีคุณสมบัติครบถ้วนเหมาะสม เพื่อบรรจุในตำแหน่งต่าง ๆ ในหน่วยทหารตามอัตรากำลังพลที่กองทัพบกกำหนด และให้ดำเนินการตามแนวทางการรับราชการของกำลังพลสำรอง

ข้อ ๑๒ การกำหนดตำแหน่งและอัตราส่วนของการบรรจุกำลังพลสำรอง ให้หน่วยในกองทัพบกบรรจุกำลังพลประจำการและกำลังพลสำรองลงในบัญชีบรรจุกำลังพลตามตำแหน่งที่กำหนด เพื่อให้หน่วยมีขีดความพร้อมรบด้านกำลังพลให้ได้สัดส่วนสมดุลในการปฏิบัติราชการตามภารกิจหลักของหน่วย โดยให้มีอัตราส่วนของการบรรจุดังนี้

๑๒.๑ การบรรจุกำลังประจำการให้บรรจุในอัตรากำลังพลประจำการ ดังนี้-

๑๒.๑.๑ หน่วยที่มีการจัดรูปแบบอัตราราชการจัดและยุทธโศภกรณ์ (อจย.) ให้บรรจุกำลังประจำการตามระดับความพร้อมรบตามที่กองทัพบกกำหนด

๑๒.๑.๒ หน่วยที่มีการจัดรูปแบบอัตราราชการจัดเฉพาะกิจ (อจก.) ให้บรรจุกำลังประจำการ ไม่เกินร้อยละของอัตราเต็มตามที่กองทัพบกกำหนด

๑๒.๒ กำลังพลตามอัตราที่เหลือจากการบรรจุ ตามข้อ ๑๒.๑ ให้บรรจุกำลังพลสำรองให้ครบตามอัตราเต็ม

๑๒.๓ เมื่อมีการประกอบกำลังทั้งกำลังพลประจำการและกำลังพลสำรองแล้ว ทุกหน่วยจะต้องมีสถานภาพกำลังพลเพียงพอในการปฏิบัติราชการตามภารกิจของหน่วยได้อย่างมีประสิทธิภาพ

๑๒.๔ เมื่อได้ดำเนินการดังกล่าวข้างต้นแล้ว ตามข้อ ๑๒.๓ หน่วยยังขาดกำลังพลประจำการ อนุญาตให้รายงานขอกำลังพลประจำการเสริมดังกล่าวไปยังหน่วยเหล่าสายวิทยาการ และกรมกำลังพลทหารบก เมื่อกรมกำลังพลทหารบกไม่มีกำลังพลประจำการเสริมสนับสนุน เนื่องจากให้การสนับสนุนกับหน่วยอื่นไปหมดสิ้นแล้ว ให้ถือว่าการจัดทำบัญชีบรรจุกำลังพลของหน่วยต่าง ๆ เป็นอันยุติหรือเสร็จสิ้น โดยหน่วยจะมีความพร้อมรบในระดับหนึ่ง

ข้อ ๑๓ หลักเกณฑ์การรับสมัครบุคคลเข้าเป็นกำลังพลสำรอง

๑๓.๑ คุณสมบัติทั่วไป

๑๓.๑.๑ มีสัญชาติไทยโดยกำเนิด

๑๓.๑.๒ เป็นผู้เลื่อมใสในการปกครองระบอบประชาธิปไตยอันมีพระมหากษัตริย์

ทรงเป็นประมุข

๑๓.๑.๓ ไม่เป็นผู้ที่มีร่างกายพิการ ทูพพลภาพ หรือมีโรคซึ่งไม่สามารถจะรับราชการทหารได้ ตามกฎหมายว่าด้วยกำลังพลสำรอง

๑๓.๑.๔ ไม่เป็นผู้บกพร่องในศีลธรรมอันดีงาม

๑๓.๑.๕ ไม่เป็นบุคคลล้มละลายทุจริต

๑๓.๑.๖ ไม่เป็นผู้ที่เคยถูกให้ออกจากราชการ เพราะมีความผิด หรือมีมลทิน

หรือมีหม่อม

๑๓.๑.๗ ไม่เป็นผู้ที่อยู่ในระหว่างถูกพักราชการ

๑๓.๑.๘ ไม่เป็นผู้ที่เคยต้องโทษจำคุกตามคำพิพากษาของศาลในคดีอาญา

หรืออยู่ในระหว่างการดำเนินคดีของศาล เว้นความผิดฐานประมาท หรือลหุโทษ

๑๓.๑.๙ ทหารกองเกินที่พ้นหน้าที่ในการตรวจเลือกทหารกองเกินเข้ารับราชการทหารกองประจำการ เว้นแต่เป็นผู้ที่สมัครเข้าเป็นกำลังพลสำรอง ตามข้อ ๑๓.๔

๑๓.๑.๑๐ ไม่เป็นพระภิกษุ สามเณร หรือนักบวชในศาสนาอื่น

๑๓.๒ คุณสมบัติเฉพาะของกำลังพลสำรองสำหรับหน่วยกำลังพลสำรอง แบบที่ ๑

๑๓.๒.๑ กำลังพลสำรองประเภทนายทหารสัญญาบัตร

๑๓.๒.๑.๑ เป็นนายทหารสัญญาบัตรกองหนุนที่สำเร็จการฝึกวิชาทหาร ตามกฎหมายว่าด้วยการส่งเสริมการฝึกวิชาทหาร

๑๓.๒.๑.๒ เป็นนายทหารประทวนกองหนุนที่สำเร็จการฝึกวิชาทหาร ตามกฎหมายว่าด้วยการส่งเสริมการฝึกวิชาทหาร และมีคุณวุฒิการศึกษาระดับอนุปริญญาหรือเทียบเท่าขึ้นไป ตามที่กระทรวงศึกษาธิการกำหนด

๑๓.๒.๑.๓ เป็นทหารกองหนุนประเภทที่ ๑ ที่รับราชการทหาร ในกองประจำการจนครบกำหนดและปลดเป็นกองหนุน และมีคุณวุฒิการศึกษาระดับอนุปริญญาหรือเทียบเท่าขึ้นไป ตามที่กระทรวงศึกษาธิการกำหนด

๑๓.๒.๑.๔ เป็นทหารกองเกินที่พ้นหน้าที่ในการตรวจเลือกทหารกองเกินเข้ารับราชการทหารกองประจำการ หรือทหารกองหนุนประเภทที่ ๒ และมีคุณวุฒิการศึกษาระดับอนุปริญญาหรือเทียบเท่าขึ้นไป ตามที่กระทรวงศึกษาธิการกำหนด

๑๓.๒.๑.๕ เป็นหญิงหรือทหารหญิงพันราชการที่มีคุณวุฒิการศึกษา ระดับอนุปริญญาหรือเทียบเท่าขึ้นไป ตามที่กระทรวงศึกษาธิการกำหนด

๑๓.๒.๒ กำลังพลสำรองประเภทนายทหารประทวน

๑๓.๒.๒.๑ เป็นนายทหารประทวนกองหนุนที่สำเร็จการฝึกวิชาทหาร ตามกฎหมายว่าด้วยการส่งเสริมการฝึกวิชาทหาร

๑๓.๒.๒.๒ เป็นทหารกองหนุนประเภทที่ ๑ ที่รับราชการทหาร ในกองประจำการจนครบกำหนดและปลดเป็นกองหนุน และมีคุณวุฒิการศึกษาระดับมัธยมศึกษาตอนต้น หรือเทียบเท่าขึ้นไป ตามที่กระทรวงศึกษาธิการกำหนด

๑๓.๒.๒.๓ เป็นทหารกองเกินที่พ้นหน้าที่ในการตรวจเลือกทหารกองเกินเข้ารับราชการทหารกองประจำการ หรือทหารกองหนุนประเภทที่ ๒ และมีคุณวุฒิการศึกษา ระดับมัธยมศึกษาตอนต้นหรือเทียบเท่าขึ้นไป ตามที่กระทรวงศึกษาธิการกำหนด

๑๓.๒.๒.๔ เป็นหญิงหรือทหารหญิงพันราชการที่มีคุณวุฒิการศึกษา ระดับมัธยมศึกษาตอนต้นหรือเทียบเท่าขึ้นไป ตามที่กระทรวงศึกษาธิการกำหนด

๑๓.๒.๓ กำลังพลสำรองประเภทพลทหาร

๑๓.๒.๓.๑ เป็นทหารกองหนุนประเภทที่ ๑ ที่รับราชการทหารในกองประจำการจนครบกำหนด และปลดเป็นกองหนุน

๑๓.๒.๓.๒ เป็นทหารกองเกินที่พ้นหน้าที่ในการตรวจเลือกทหารกองเกินเข้ารับราชการทหารกองประจำการ

๑๓.๓ คุณสมบัติเฉพาะของกำลังพลสำรองที่มีความรู้ความชำนาญเฉพาะทาง สำหรับหน่วยกำลังพลสำรอง (แบบที่ ๒) ตามอัตราและตำแหน่งที่กองทัพบกกำหนด

๑๓.๓.๑ กำลังพลสำรองประเภทนายทหารสัญญาบัตร

๑๓.๓.๑.๑ เป็นนายทหารสัญญาบัตรกองหนุนที่สำเร็จการฝึกวิชาทหาร ตามกฎหมายว่าด้วยการส่งเสริมการฝึกวิชาทหาร

๑๓.๓.๑.๒ เป็นนายทหารประทวนกองหนุนที่สำเร็จการฝึกวิชาทหาร ตามกฎหมายว่าด้วยการส่งเสริมการฝึกวิชาทหาร และมีคุณวุฒิการศึกษาระดับอนุปริญญาหรือเทียบเท่าขึ้นไป ตามที่กระทรวงศึกษาธิการกำหนด

๑๓.๓.๑.๓ เป็นทหารกองหนุนประเภทที่ ๑ ที่รับราชการทหารในกองประจำการจนครบกำหนดและปลดเป็นกองหนุน และมีคุณวุฒิการศึกษาระดับอนุปริญญาหรือเทียบเท่าขึ้นไป ตามที่กระทรวงศึกษาธิการกำหนด

๑๓.๓.๑.๔ เป็นทหารกองเกินที่พันหน้าที่ในการตรวจเลือกทหารกองเกินเข้ารับราชการทหารกองประจำการ หรือทหารกองหนุนประเภทที่ ๒ และมีคุณวุฒิการศึกษาระดับอนุปริญญาหรือเทียบเท่าขึ้นไป ตามที่กระทรวงศึกษาธิการกำหนด

๑๓.๓.๑.๕ เป็นหญิงหรือทหารหญิงพันราชการที่มีคุณวุฒิการศึกษาระดับอนุปริญญาหรือเทียบเท่าขึ้นไป ตามที่กระทรวงศึกษาธิการกำหนด

๑๓.๓.๒ กำลังพลสำรองประเภทนายทหารประทวน

๑๓.๓.๒.๑ เป็นนายทหารประทวนกองหนุนที่สำเร็จการฝึกวิชาทหาร ตามกฎหมายว่าด้วยการส่งเสริมการฝึกวิชาทหาร

๑๓.๓.๒.๒ เป็นทหารกองหนุนประเภทที่ ๑ ที่รับราชการทหารในกองประจำการจนครบกำหนดและปลดเป็นกองหนุน และมีคุณวุฒิการศึกษาระดับมัธยมศึกษาตอนต้นหรือเทียบเท่าขึ้นไป ตามที่กระทรวงศึกษาธิการกำหนด

๑๓.๓.๒.๓ เป็นทหารกองเกินที่พันหน้าที่ในการตรวจเลือกทหารกองเกินเข้ารับราชการทหารกองประจำการ หรือทหารกองหนุน ประเภทที่ ๒ และมีคุณวุฒิการศึกษาระดับมัธยมศึกษาตอนต้นหรือเทียบเท่าขึ้นไป ตามที่กระทรวงศึกษาธิการกำหนด

๑๓.๓.๒.๔ เป็นหญิงหรือทหารหญิงพันราชการที่มีคุณวุฒิการศึกษาระดับมัธยมศึกษาตอนต้นหรือเทียบเท่าขึ้นไป ตามที่กระทรวงศึกษาธิการกำหนด

๑๓.๓.๓ กำลังพลสำรองประเภทพลทหาร

๑๓.๓.๓.๑ เป็นทหารกองหนุนประเภทที่ ๑ (พลทหารกองหนุน)

๑๓.๓.๓.๒ เป็นทหารกองเกินที่พันหน้าที่ในการตรวจเลือกทหารกองเกินเข้ารับราชการทหารกองประจำการ

กำลังพลสำรอง ตามข้อ ๑๓.๓.๑ - ๑๓.๓.๓ สามารถกำหนดคุณสมบัติเพิ่มเติม ตามที่กองทัพบกกำหนด แล้วแต่กรณี

๑๓.๔ คุณสมบัติเฉพาะของกำลังพลสำรองที่สนับสนุนกิจกรรมทางทหารและพลเรือนในระหว่างเข้ารับการฝึกวิชาทหาร ตามกฎหมายว่าด้วยการส่งเสริมการฝึกวิชาทหารสำหรับหน่วยกำลังพลสำรอง (แบบที่ ๓)

๑๓.๔.๑ เป็นผู้ที่อยู่ในระหว่างการฝึกวิชาทหาร ชั้นปีที่ ๕ เพื่อทำหน้าที่
ในตำแหน่งรองผู้บังคับหมวดหรือผู้บังคับหมวด แล้วแต่กรณี

๑๓.๔.๒ เป็นผู้ที่อยู่ในระหว่างการฝึกวิชาทหาร ชั้นปีที่ ๔ เพื่อทำหน้าที่
ในตำแหน่งผู้บังคับหมู่

๑๓.๔.๓ เป็นผู้ที่อยู่ในระหว่างการฝึกวิชาทหาร ชั้นปีที่ ๑ - ๓ เพื่อทำหน้าที่
ในตำแหน่งลูกแถวหรือหัวหน้าชุด แล้วแต่กรณี

๑๓.๕ การรับสมัครกำลังพลสำรอง

๑๓.๕.๑ กรณีสมัครครั้งแรกของกำลังพลสำรอง ตามข้อ ๑๓.๒ และ ๑๓.๓

๑๓.๕.๑.๑ เป็นบุคคลที่มีอายุตั้งแต่ ๑๘ ปีบริบูรณ์ขึ้นไป

๑๓.๕.๑.๒ เป็นนายทหารสัญญาบัตรกองหนุน อายุไม่เกิน ๓๕ ปี
บริบูรณ์

๑๓.๕.๑.๓ เป็นนายทหารประทวนกองหนุนอัตราชั้นยศสิบเอก
อายุไม่เกิน ๓๐ ปีบริบูรณ์ ส่วนอัตราชั้นยศจ่าสิบเอก อายุไม่เกิน ๓๕ ปีบริบูรณ์

๑๓.๕.๑.๔ เป็นทหารกองหนุนประเภทที่ ๑ ที่รับราชการทหาร
ในกองประจำการจนครบกำหนดและปลดเป็นกองหนุน อายุไม่เกิน ๓๐ ปีบริบูรณ์

๑๓.๕.๑.๕ เป็นทหารกองเกินที่พันหน้าที่ในการตรวจเลือกทหาร
กองเกินเข้ารับราชการทหารกองประจำการ อายุไม่เกิน ๒๓ ปีบริบูรณ์

๑๓.๕.๑.๖ เป็นทหารกองหนุนประเภทที่ ๒ อายุไม่เกิน ๓๕ ปี
บริบูรณ์

๑๓.๕.๑.๗ เป็นหญิงหรือทหารหญิงพันราชการ อายุไม่เกิน ๓๕ ปี
บริบูรณ์

สำหรับการรับสมัครกำลังพลสำรอง ตามข้อ ๑๓.๔ ต้องมีคุณสมบัติ
ตามข้อ ๑๓.๔.๑ - ๑๓.๔.๓ แล้วแต่กรณี

๑๓.๕.๒ กรณีสมัครต่อกำลังพลสำรองพร้อมใช้งาน อาจสมัครต่อได้คราวละ
๖ ปี ไม่เกิน ๒ ครั้ง

๑๓.๕.๒.๑ เป็นกำลังพลสำรองพร้อมใช้งานประเภทนายทหาร
สัญญาบัตร อายุไม่เกินประเภทนายทหารสัญญาบัตรกองหนุน ตามอัตราชั้นยศที่กำหนด

๑๓.๕.๒.๒ เป็นกำลังพลสำรองพร้อมใช้งานประเภทนายทหาร
ประทวน อายุไม่เกินทหารกองหนุนประเภทที่ ๑ ชั้นที่ ๒

๑๓.๕.๒.๓ เป็นกำลังพลสำรองพร้อมใช้งานประเภทพลทหาร
อายุไม่เกินทหารกองหนุนประเภทที่ ๑ ชั้นที่ ๒ หรือทหารกองหนุนประเภทที่ ๒ ชั้นที่ ๒

สำหรับกำลังพลสำรองพร้อมใช้งานที่เป็นทหารหญิงให้ใช้เกณฑ์อายุ
เช่นเดียวกับทหารชายโดยอนุโลม

กรณีการสมัครต่อของกำลังพลสำรอง ตามข้อ ๑๓.๔ ให้เป็นไปตามที่
กองทัพบกกำหนด

๑๓.๖ วิธีการรับสมัคร

๑๓.๖.๑ ให้หน่วยกำลังพลสำรองที่กำหนด ประกาศรับสมัครบุคคลเข้าเป็นกำลังพลสำรองก่อนกำหนดวันรับสมัคร ไม่น้อยกว่า ๓๐ วัน

๑๓.๖.๒ บุคคลที่ประสงค์จะสมัครเข้าเป็นกำลังพลสำรอง ให้ยื่นใบสมัครต่อหน่วยทหาร ตามที่กองทัพบกกำหนด พร้อมด้วยหลักฐาน ดังต่อไปนี้

๑๓.๖.๒.๑ ใบสมัคร และสัญญาค้ำประกัน

๑๓.๖.๒.๒ หลักฐานแสดงวิทยฐานะ

๑๓.๖.๒.๓ สำเนาทะเบียนบ้าน และสำเนาบัตรประจำตัวประชาชน

๑๓.๖.๒.๔ ใบสำคัญความเห็นของแพทย์ทหารประจำการ

ซึ่งมีผลการตรวจ ไม่เกิน ๓ เดือน

๑๓.๖.๒.๕ ใบสำคัญทางทหาร หรือหนังสือรับรองแทนใบสำคัญที่ทางราชการออกให้ กรณีผู้สมัครเป็นชาย

๑๓.๖.๓ ให้หน่วยทหารที่กองทัพบกกำหนด แต่งตั้งคณะกรรมการเพื่อดำเนินการรับสมัครและคัดเลือกกำลังพลสำรอง เพื่อบรรจुरายชื่อลงในบัญชีบรรจุกำลังของหน่วยทหาร

การดำเนินการ ตามข้อ ๑๓.๖.๑ และ ๑๓.๖.๓ ให้หน่วยทหารที่กองทัพบกกำหนด รายงานตามสายการบังคับบัญชาจนถึงรัฐมนตรีว่าการกระทรวงกลาโหมเพื่อทราบ

๑๓.๗ การรับสมัครกำลังพลสำรองประเภทนักศึกษาวิชาทหารที่อยู่ระหว่างการฝึกวิชาทหาร ให้หน่วยกำลังพลสำรองดำเนินการรับสมัครนักศึกษาวิชาทหาร ในวันรับสมัครและรายงานตัวนักศึกษาวิชาทหาร ณ ศูนย์การฝึก/หน่วยฝึกนักศึกษาวิชาทหาร มณฑลทหารบก ในห้วงเวลาการรับสมัคร และรายงานตัวนักศึกษาวิชาทหารประจำปีการศึกษา และแจ้งการบรรจุรายชื่อกำลังพลสำรองในบัญชีบรรจุกำลังให้กับกำลังพลสำรอง ทราบภายในวันเดียวกัน

ข้อ ๑๔ หลักเกณฑ์การคัดเลือกกำลังพลสำรอง

๑๔.๑ คุณสมบัติทั่วไป

๑๔.๑.๑ มีสัญชาติไทยโดยกำเนิด

๑๔.๑.๒ เป็นผู้เลื่อมใสในการปกครองระบอบประชาธิปไตยอันมีพระมหากษัตริย์

ทรงเป็นประมุข

๑๔.๑.๓ ไม่เป็นผู้ที่มีร่างกายพิการทุพพลภาพ หรือมีโรคซึ่งไม่สามารถจะรับราชการทหารได้ ตามกฎหมายว่าด้วยกำลังพลสำรอง

๑๔.๑.๔ ไม่เป็นผู้บกพร่องในศีลธรรมอันดีงาม

๑๓.๑.๕ ไม่เป็นบุคคลล้มละลาย

๑๔.๑.๖ ไม่เป็นผู้ที่เคยถูกให้ออกจากราชการ เพราะมีความผิดหรือมีมลทิน

หรือมัวหมอง

๑๔.๑.๗ ไม่เป็นผู้ที่อยู่ในระหว่างถูกพักราชการ

๑๔.๑.๘ ไม่เป็นผู้ที่เคยต้องโทษจำคุกตามคำพิพากษาของศาลในคดีอาญา หรืออยู่ในระหว่างการดำเนินคดีของศาล เว้นความผิดฐานประมาท หรือลหุโทษ

๑๔.๑.๙ ทหารกองเกินที่พ้นหน้าที่ในการตรวจเลือกทหารกองเกินเข้ารับราชการทหารกองประจำการ

๑๔.๑.๑๐ ไม่เป็นพระภิกษุ สามเณร หรือนักบวชในศาสนาอื่น

๑๔.๒ คุณสมบัติเฉพาะ

๑๔.๒.๑ กำลังพลสำรองประเภทนายทหารสัญญาบัตร คัดเลือกจากนายทหารสัญญาบัตรกองหนุน

๑๔.๒.๒ กำลังพลสำรองประเภทนายทหารประทวน คัดเลือกจากทหารกองหนุนประเภทที่ ๑ ชั้นที่ ๑ และทหารกองหนุน ประเภทที่ ๑ ชั้นที่ ๒

๑๔.๒.๓ กำลังพลสำรองประเภทพลทหาร คัดเลือกจากทหารกองหนุนประเภทที่ ๑ ที่รับราชการทหารในกองประจำการจนครบกำหนดและปลดเป็นกองหนุน หรือทหารกองหนุนประเภทที่ ๒ หรือทหารกองเกินที่พื้นที่ในการตรวจเลือกทหารกองเกินเข้ารับราชการทหารกองประจำการ

๑๔.๓ วิธีการคัดเลือกให้มณฑลทหารบก หรือหน่วยทหารตามที่กองทัพบกกำหนดดำเนินการ ดังนี้-

๑๔.๓.๑ ดำเนินการตรวจสอบสภาพทหารกองหนุนตามระเบียบกระทรวงกลาโหมว่าด้วยการตรวจสอบสภาพทหารกองหนุน หรือวิธีอื่นตามที่กองทัพบกกำหนด โดยอนุโลม

๑๔.๓.๒ ให้หน่วยเรียกพลหรือหน่วยทหารที่กองทัพบกกำหนด แต่งตั้งคณะกรรมการเพื่อปฏิบัติการให้เป็นไป ตามข้อ ๑๔.๓.๑ และทำการคัดเลือกผู้สมัครตามที่กองทัพบกกำหนด

การดำเนินการตามวรรคหนึ่งให้รายงานตามสายการบังคับบัญชาจนถึงรัฐมนตรีว่าการกระทรวงกลาโหม

๑๔.๓.๓ ดำเนินการตรวจสอบสภาพทหารกองหนุนก่อนการเรียกเข้ารับราชการทหาร เพื่อเป็นการตรวจสอบเฉพาะการเรียกเข้ารับราชการทหารจำกัดจำนวนเท่านั้น และเป็นการตรวจสอบกรณีพิเศษนอกจากการตรวจสอบสภาพประจำปี

ข้อ ๑๕ หลักเกณฑ์การจัดทำบัญชีบรรจุกำลังให้จัดทำตามอัตราเต็ม และแยกบัญชีบรรจุกำลังของแต่ละหน่วยกำลังพลสำรอง ออกเป็น ๒ ลักษณะ ดังนี้-

๑๕.๑ บัญชีบรรจุกำลังกำลังพลสำรองพร้อมใช้งาน ประกอบด้วย

๑๕.๑.๑ บัญชีบรรจุกำลังประเภทนายทหารสัญญาบัตร

๑๕.๑.๒ บัญชีบรรจุกำลังประเภทนายทหารประทวน

๑๕.๑.๓ บัญชีบรรจุกำลังประเภทพลทหาร

๑๕.๒ บัญชีบรรจุกำลังกำลังพลสำรองเตรียมพร้อม ประกอบด้วย

๑๕.๒.๑ บัญชีบรรจุกำลังประเภทนายทหารสัญญาบัตร

๑๕.๒.๒ บัญชีบรรจุกำลังประเภทนายทหารประทวน

๑๕.๒.๓ บัญชีบรรจุกำลังประเภทพลทหาร

๑๕.๓ รูปแบบการจัดทำบัญชีบรรจุกำลัง กำลังพลสำรองพร้อมใช้งาน กระทำได้

๓ แบบ

๑๕.๓.๑ แบบที่ ๑ ระยะเวลา ๖ ปี หน่วยจัดทำบัญชีบรรจุกำลังจัดทำทุกปี โดยกำหนดชื่อบัญชีบรรจุกำลัง ดังนี้

๑๕.๓.๑.๑ ปีที่ ๑ เรียกว่า “กำลังพลสำรองพร้อมใช้งานบัญชี ๑ /ปีงบประมาณที่จัดทำ”

๑๕.๓.๑.๒ ปีที่ ๒ เรียกว่า “กำลังพลสำรองพร้อมใช้งานบัญชี ๒/
ปีงบประมาณที่จัดทำบัญชี ๑”

๑๕.๓.๑.๓ ปีที่ ๓ เรียกว่า “กำลังพลสำรองพร้อมใช้งานบัญชี ๓/
ปีงบประมาณที่จัดทำบัญชี ๑”

๑๕.๓.๑.๔ ปีที่ ๔ - ๖ เรียกว่า “กำลังพลสำรองพร้อมใช้งาน
บัญชี ๔/ปีงบประมาณที่จัดทำบัญชี ๑” ระยะเวลา ๓ ปี

๑๕.๓.๒ แบบที่ ๒ ระยะเวลา ๖ ปี หน่วยจัดทำบัญชีบรรจุกำลังจัดทำทุก
๖ ปี โดยกำหนดชื่อบัญชีบรรจุกำลัง เรียกว่า “กำลังพลสำรองพร้อมใช้งาน/บัญชีงบประมาณที่จัดทำปีแรก”

๑๕.๓.๓ แบบที่ ๓ ระยะเวลา ๖ ปี หน่วยจัดทำบัญชีบรรจุกำลังจัดทำทุกปี
เฉพาะประเภทนักศึกษาวิชาทหาร โดยกำหนดรายชื่อบัญชีบรรจุกำลัง เรียกว่า “กำลังพลสำรองพร้อมใช้งาน/
บัญชีปีการศึกษาที่จัดทำ” หรือกองทัพบกอาจตั้งชื่อเพิ่มเติมเป็นอย่างอื่นได้

๑๕.๔ บัญชีบรรจุกำลัง กำลังพลสำรองเตรียมพร้อมเป็นบัญชีบรรจุกำลังที่แปรสภาพ
มาจากบัญชีบรรจุกำลัง กำลังพลสำรองพร้อมใช้งานที่อยู่ครบกำหนดระยะเวลา ตามข้อ ๑๕.๓.๑.๔ เรียกว่า
“กำลังพลสำรองเตรียมพร้อมบัญชี ๔/ปีงบประมาณที่จัดทำบัญชี ๑” ระยะเวลาไม่เกิน ๖ ปี

ข้อ ๑๖ หลักเกณฑ์และวิธีการบรรจุรายชื่อกำลังพลสำรองในบัญชีบรรจุกำลัง

๑๖.๑ กำลังพลสำรองพร้อมใช้งาน

๑๖.๑.๑ ประเภทนายทหารสัญญาบัตร อายุไม่เกิน ๓๕ ปีบริบูรณ์ เว้นแต่
นายทหารกองหนุนที่ลาออกจากประจำการ อายุไม่เกินชั้นยศนายทหารสัญญาบัตรกองหนุน กรณีสมัครต่อ
อายุไม่เกินประเภทนายทหารสัญญาบัตรกองหนุน ตามอัตราชั้นยศที่กำหนด

๑๖.๑.๒ ประเภทนายทหารประทวน อัตราชั้นยศ สิบเอก อายุไม่เกิน ๓๐ ปีบริบูรณ์
ส่วนอัตราชั้นยศ จ่าสิบเอก อายุไม่เกิน ๓๕ ปีบริบูรณ์ กรณีสมัครต่ออายุไม่เกินทหารกองหนุนประเภทที่ ๑ ชั้นที่ ๒

๑๖.๑.๓ ประเภทพลทหาร อายุไม่เกิน ๓๐ ปีบริบูรณ์ กรณีสมัครต่อ
อายุไม่เกินทหารกองหนุนประเภทที่ ๑ ชั้นที่ ๒ หรือทหารกองหนุนประเภทที่ ๒ ชั้นที่ ๒

สำหรับทหารกองเกินที่พ้นหน้าที่ในการตรวจเลือกทหารกองเกิน
เข้ารับราชการทหารกองประจำการหญิงหรือทหารหญิงพ้นราชการที่ได้รับการบรรจุในชั้นยศใด การกำหนด
อายุและประเภทกองหนุนให้เป็นไปตามกฎหมายว่าด้วยการรับราชการทหาร โดยอายุต้องไม่เกินนายทหาร
สัญญาบัตรกองหนุนหรือทหารกองหนุนเช่นเดียวกับทหารชายแล้วแต่กรณี

๑๖.๒ กำลังพลสำรองเตรียมพร้อม ให้กำลังพลสำรองพร้อมใช้งานที่มีรายชื่ออยู่ใน
บัญชีบรรจุกำลังครบระยะเวลาที่กำหนด และเป็นกำลังพลสำรองเตรียมพร้อมอีกระยะเวลาไม่เกิน ๖ ปี
ตามประเภทต่าง ๆ ดังนี้-

๑๖.๒.๑ ประเภทนายทหารสัญญาบัตร อายุไม่เกินประเภทนายทหารสัญญาบัตร
นอกราชการ

๑๖.๒.๒ ประเภทนายทหารประทวนอายุไม่เกินทหารกองหนุนประเภทที่ ๑
ชั้นที่ ๓

๑๖.๒.๓ ประเภทพลทหารอายุไม่เกินทหารกองหนุนประเภทที่ ๑ ชั้นที่ ๓
หรือทหารกองหนุนประเภทที่ ๒ ชั้นที่ ๓

๑๖.๓ ระยะเวลาการเป็นกำลังพลสำรอง ให้นับตั้งแต่วันที่มีการบรรจุรายชื่ออยู่ในบัญชีบรรจุกำลังเป็นกำลังพลสำรองพร้อมใช้งาน หรือกำลังพลสำรองเตรียมพร้อมแล้วแต่กรณี ทั้งนี้หน่วยกำลังพลสำรอง ต้องจัดทำบัญชีบรรจุกำลังให้แล้วเสร็จ ภายในสิ้นเดือนพฤษภาคม หรือตามที่กองทัพบกกำหนด

๑๖.๓.๑ กรณีนำรายชื่อกำลังพลสำรองบรรจุลงในบัญชีบรรจุกำลังของหน่วย โดยมีการเรียกเข้ารับราชการทหาร ให้หน่วยกำลังพลสำรองแจ้งให้กำลังพลสำรองทราบ ภายใน ๓๐ วัน ก่อนวันรายงานตัว

๑๖.๓.๒ กรณีนำรายชื่อกำลังพลสำรองบรรจุลงในบัญชีบรรจุกำลังของหน่วย แต่ไม่มีการเรียกเข้ารับราชการทหาร ให้หน่วยกำลังพลสำรองแจ้งให้กำลังพลสำรองทราบ ภายใน ๗ วัน หลังจากการจัดทำบัญชีบรรจุกำลัง

ข้อ ๑๗ หลักเกณฑ์และวิธีการขอเปลี่ยนการบรรจุรายชื่อในบัญชีบรรจุกำลัง

๑๗.๑ หลักเกณฑ์

๑๗.๑.๑ ในกรณีที่กำลังพลสำรองไปประกอบอาชีพ หรือไปศึกษาหรือมีเหตุจำเป็นที่ต้องย้ายไปในจังหวัดที่มีไซ้จังหวัดที่เป็นที่ตั้งของหน่วยกำลังพลสำรองที่ตนมีรายชื่ออยู่ในบัญชีบรรจุกำลัง โดยมีที่อยู่เป็นหลักแหล่ง ซึ่งมีการแจ้งย้ายภูมิลำเนาไว้เป็นหลักฐานแล้ว และไม่มีเจตนาที่จะหลีกเลี่ยงการรับราชการทหาร

๑๗.๑.๒ มีหนังสือยินยอมการขอเปลี่ยนการบรรจุรายชื่อในบัญชีบรรจุกำลังจากหน่วยกำลังพลสำรองที่กำลังพลสำรองประสงค์จะย้ายไปสังกัด และหน่วยกำลังพลสำรองเดิมไม่ขัดข้อง

๑๗.๒ วิธีการ

๑๗.๒.๑ ให้กำลังพลสำรองที่ประสงค์จะย้ายการบรรจุรายชื่อในบัญชีบรรจุกำลังนำหนังสือยินยอมจากหน่วยกำลังพลสำรองใหม่ ไปยื่นความจำนงต่อหน่วยกำลังพลสำรองเดิม ภายใน ๑๕ วัน นับจากวันที่ผู้บังคับหน่วยกำลังพลสำรองใหม่ ลงชื่อในหนังสือยินยอมการขอเปลี่ยนการบรรจุรายชื่อในบัญชีบรรจุกำลัง

๑๗.๒.๒ ให้หน่วยกำลังพลสำรองเดิม ดำเนินการส่งรายชื่อพร้อมประวัติกำลังพลสำรอง ส่งให้หน่วยกำลังพลสำรองใหม่ ภายใน ๓๐ วัน นับจากวันที่กำลังพลสำรองได้ยื่นความจำนงขอย้ายการบรรจุรายชื่อในบัญชีบรรจุกำลัง

๑๗.๒.๓ ให้หน่วยกำลังพลสำรองใหม่บรรจุรายชื่อกำลังพลสำรองลงในบัญชีบรรจุกำลัง โดยรายงานให้มณฑลทหารบกหรือหน่วยกำลังพลสำรองเดิมทราบ และให้กำลังพลสำรองที่ขอเปลี่ยนการบรรจุรายชื่อในบัญชีบรรจุกำลังไปรายงานตัวยังหน่วยกำลังพลสำรองใหม่ พร้อมแจ้งย้ายภูมิลำเนาทหาร ภายใน ๗ วัน นับจากวันที่กำลังพลสำรองได้รับหนังสือแจ้งการขอเปลี่ยนการบรรจุรายชื่อในบัญชีบรรจุกำลังจากหน่วยกำลังพลสำรองใหม่

ข้อ ๑๘ หลักเกณฑ์การเลื่อนยศให้แก่กำลังพลสำรองมี ดังนี้

๑๘.๑ ให้เลื่อนยศกำลังพลสำรองประเภทนายทหารสัญญาบัตรที่เข้ารับราชการทหาร ในการเรียกกำลังพลสำรอง เพื่อฝึกวิชาทหาร เพื่อปฏิบัติราชการ หรือเพื่อทดลองความพร้อม และการระดมพล โดยปฏิบัติตามระเบียบ คำสั่งที่เกี่ยวข้องว่าด้วยการเลื่อนยศกำลังพลสำรอง

๑๘.๒ ให้เลื่อนยศและเลื่อนฐานะให้แก่กำลังพลสำรองประเภทนายทหารประทวนที่เข้ารับราชการทหารในการเรียกกำลังพลสำรองเพื่อฝึกวิชาทหาร เพื่อปฏิบัติราชการ หรือเพื่อทดลองความพร้อม และการระดมพลโดยปฏิบัติตามระเบียบ คำสั่งที่เกี่ยวข้องว่าด้วยการเลื่อนยศกำลังพลสำรอง

ข้อ ๑๙ หลักเกณฑ์และวิธีการแจ้งการเปลี่ยนชื่อตัวหรือชื่อสกุล การแก้ไขเลขประจำตัวประชาชน และการแจ้งการเปลี่ยนแปลงสถานที่ติดต่อของกำลังพลสำรอง

๑๙.๑ หลักเกณฑ์

๑๙.๑.๑ กรณีกำลังพลสำรองได้รับอนุมัติให้เปลี่ยนชื่อตัวหรือชื่อสกุล หรือแก้ไขเลขประจำตัวประชาชนจากกระทรวงมหาดไทย หรือได้รับอนุมัติให้แก้ไขข้อมูลรายละเอียดบุคคลอื่น

๑๙.๑.๒ กรณีกำลังพลสำรองมีความประสงค์ต้องการเปลี่ยนแปลงสถานที่ติดต่อ

๑๙.๒ วิธีการ

๑๙.๒.๑ กรณีตามข้อ ๑๗.๑.๑ ให้กำลังพลสำรองนำหลักฐานที่ราชการออกให้ไปยื่นต่อหน่วยกำลังพลสำรองที่ตนมีรายชื่อบรรจุอยู่ ภายใน ๓๐ วัน นับตั้งแต่วันที่มีการเปลี่ยนชื่อตัวหรือชื่อสกุลหรือแก้ไข เลขประจำตัวประชาชน หรือข้อมูลรายละเอียดบุคคลอื่น

๑๙.๒.๒ กรณีตามข้อ ๑๗.๑.๒ ให้กำลังพลสำรองที่ประสงค์ต้องการเปลี่ยนแปลงสถานที่ติดต่อไปแจ้งยังหน่วยกำลังพลสำรองที่ตนมีรายชื่อบรรจุอยู่ โดยใช้แบบการเปลี่ยนแปลงสถานที่ติดต่อท้ายข้อบังคับกระทรวงกลาโหม ว่าด้วยกิจการกำลังพลสำรอง พ.ศ. ๒๕๕๙

๑๙.๒.๓ ให้หน่วยกำลังพลสำรองที่กำลังพลสำรองมีรายชื่อบรรจุอยู่ในบัญชีบรรจุกำลัง ดำเนินการแก้ไขการเปลี่ยนชื่อตัวหรือชื่อสกุล การแก้ไขเลขประจำตัวประชาชนหรือการเปลี่ยนแปลงสถานที่ติดต่อของกำลังพลสำรองให้ถูกต้องและทันสมัย แล้วแจ้งให้มณฑลทหารบกตามภูมิลำเนาทหารเพื่อปรับแก้ไขบัญชีให้ตรงกัน (ตพ.๖)

ข้อ ๒๐ วิธีการแจ้งให้กำลังพลสำรองสามารถดำเนินการ ดังนี้-

๒๐.๑ กรณีเข้าเป็นกำลังพลสำรองโดยการรับสมัคร ให้หน่วยกำลังพลสำรองปิดหนังสือแจ้งการบรรจุรายชื่อกำลังพลสำรองในบัญชีบรรจุกำลัง ณ สถานที่ที่กำลังพลสำรองระบุไว้ในขณะสมัครเข้าเป็นกำลังพลสำรอง

๒๐.๒ กรณีเข้าเป็นกำลังพลสำรองโดยการคัดเลือกให้หน่วยกำลังพลสำรอง แจ้งการบรรจุรายชื่อกำลังพลสำรองในบัญชีบรรจุกำลังตามภูมิลำเนาทหารที่แจ้งไว้

ข้อ ๒๑ การใช้กำลังพลสำรอง การใช้กำลังพลสำรองเพื่อสนับสนุนการปฏิบัติการกิจของกระทรวงกลาโหม ตามที่กฎหมายกำหนดกระทำได้ใน ๔ ลักษณะ ดังนี้-

๒๑.๑ การเสริมกำลัง หมายถึง การบรรจุกำลังพลสำรองพร้อมใช้งานในบัญชีบรรจุกำลังให้กับหน่วยกำลังพลสำรองให้ครบตามอัตราเต็ม

๒๑.๒ เพิ่มเติมกำลัง หมายถึง การบรรจุกำลังพลสำรองพร้อมใช้งานให้ครบตามอัตราเต็มให้กับหน่วยกำลังพลสำรองที่ได้รับอนุมัติให้บรรจุทหารประจำการและทหารกองประจำการในอัตราโครง หรือบางตำแหน่งเพื่อให้ได้หน่วยกำลังพลสำรองที่มีลักษณะแบบเดียวกันเพิ่มมากขึ้น

๒๑.๓ ทดแทนกำลัง หมายถึง การบรรจุกำลังพลสำรองพร้อมใช้งานให้กับหน่วยกำลังพลสำรอง ทั้งในกรณีเป็นรายบุคคลหรือเป็นหน่วยกำลังทดแทน เช่น กองร้อยกำลังทดแทน กองพันกำลังทดแทนหรือศูนย์ฝึกกำลังทดแทน

๒๑.๔ ขยายกำลัง หมายถึง การบรรจุกำลังพลสำรองพร้อมใช้งาน และกำลังพลสำรองเตรียมพร้อมให้กับหน่วยทางบัญชีประเภทหน่วยกำลังพลสำรองที่ได้รับการจัดตั้งใหม่ ตามแผนป้องกันประเทศ

ในกรณีที่มีความจำเป็นต้องใช้กำลังพลสำรอง เพื่อเสริมกำลังหรือเพิ่มเติมกำลังนั้น สามารถนำกำลังพลสำรองที่บรรจุอยู่ในบัญชีบรรจุกำลังของหน่วยในปีแรกมาบรรจุเพิ่มในบัญชีบรรจุกำลังของหน่วยกำลังพลสำรองที่ขาด

หมวด ๓ การควบคุมกำลังพลสำรอง

ข้อ ๒๒ “การควบคุมกำลังพลสำรอง” หมายถึง การปฏิบัติเพื่อให้ทราบสถานภาพของกำลังพลสำรอง และดำรงการติดต่อกับกำลังพลสำรองเพื่อให้ทราบสถานการณ์ต่าง ๆ อันจะเกิดประโยชน์สูงสุดในงานด้านกิจการกำลังพลสำรอง

ข้อ ๒๓ ความรับผิดชอบในการควบคุมกำลังพลสำรองทางบัญชี

๒๓.๑ กำลังพลสำรองพร้อมใช้งาน ให้หน่วยกำลังพลสำรอง หรือหน่วยทหารตามที่กองทัพกำหนด ดำเนินการควบคุมกำลังพลสำรองทางบัญชีตามแบบบัญชีบรรจุกำลังที่กำหนดไว้ในข้อบังคับกระทรวงกลาโหมว่าด้วยการเตรียมพล พ.ศ. ๒๕๑๕ และข้อบังคับกระทรวงกลาโหมว่าด้วยกิจการกำลังพลสำรอง พ.ศ. ๒๕๕๙ เป็นระยะเวลา ๖ ปี โดยอนุโลม

๒๓.๒ กำลังพลสำรองเตรียมพร้อม ให้มณฑลทหารบก หรือหน่วยทหารตามที่กองทัพกำหนด ดำเนินการควบคุมกำลังพลสำรองทางบัญชีตามแบบบัญชีบรรจุกำลังที่กำหนดไว้ในข้อบังคับกระทรวงกลาโหมว่าด้วยการเตรียมพล พ.ศ. ๒๕๑๕ และข้อบังคับกระทรวงกลาโหมว่าด้วยกิจการกำลังพลสำรอง พ.ศ. ๒๕๕๙ เป็นระยะเวลาไม่เกิน ๖ ปี โดยอนุโลม

ข้อ ๒๔ วิธีการควบคุมกำลังพลสำรองทางการปฏิบัติ

๒๔.๑ กำลังพลสำรองพร้อมใช้งาน ให้หน่วยกำลังพลสำรองหรือหน่วยทหารตามที่กองทัพกำหนดดำเนินการดังนี้-

๒๔.๑.๑ ดำรงการติดต่อกับกำลังพลสำรองของตนเป็นประจำทุกเดือนอย่างต่อเนื่องด้วยเครื่องมือสื่อสารชนิดต่าง ๆ และอาศัยประโยชน์จากการติดต่อ เพื่อให้กำลังพลสำรองได้ตระหนักถึงหน้าที่ของกำลังพลสำรองที่มีต่อประเทศชาติ ตลอดจนหาวิธีการที่จะให้กำลังพลสำรองได้ติดต่อกับหน่วยต้นสังกัดอย่างต่อเนื่องเช่นเดียวกัน

๒๔.๑.๒ จัดชุดเจ้าหน้าที่พบปะและเยี่ยมเยียนกำลังพลสำรองในความรับผิดชอบ กำหนดแผนการดำเนินการให้มีกิจกรรมสาธารณกุศลและเชิญกำลังพลสำรองมาร่วมกิจกรรมของหน่วยในโอกาสต่าง ๆ เพื่อสร้างความสัมพันธ์อันดีระหว่างผู้บังคับบัญชาและกำลังพลสำรองของหน่วยอย่างต่อเนื่องตลอดระยะเวลาที่อยู่ในความควบคุมของหน่วยต้นสังกัด

๒๔.๒ กำลังพลสำรองเตรียมพร้อม มณฑลทหารบกหรือหน่วยทหารตามที่กองทัพกำหนด ดำเนินการประชาสัมพันธ์เป็นส่วนรวมในเขตพื้นที่ความรับผิดชอบ เพื่อให้กำลังพลสำรองเกิดทัศนคติที่ดีกับหน่วยต้นสังกัดและกองทัพ โดยอาศัยเครื่องมือประชาสัมพันธ์ทุกรูปแบบเพื่อทราบสถานภาพและภูมิลำเนาที่แท้จริงของกำลังพลสำรองเป็นรายบุคคลอย่างต่อเนื่อง

หมวด ๔

การจัดทำบัญชีบรรจุกำล้างและการแก้ไข

ข้อ ๒๕ ความรับผิดชอบในการจัดทำบัญชีบรรจุกำล้าง ผู้บังคับบัญชาทุกระดับมีหน้าที่รับผิดชอบการจัดทำบัญชีบรรจุกำล้างของหน่วยให้ดำเนินไปด้วยความเรียบร้อย ถูกต้อง และทันสมัยอยู่เสมอ ทั้งนี้ เพื่อให้บัญชีบรรจุกำล้างของหน่วยที่จัดทำขึ้นนั้น สามารถสนับสนุนและสนองตอบต่อนโยบายการใช้จ่ายตามแผนป้องกันประเทศ แผนยุทธศาสตร์ของกองทัพบก และสนับสนุนการปฏิบัติตามอำนาจหน้าที่ของกระทรวงกลาโหมได้อย่างมีประสิทธิภาพ

ข้อ ๒๖ การแต่งตั้งเจ้าหน้าที่รับผิดชอบการจัดทำบัญชีบรรจุกำล้าง

๒๖.๑ บัญชีบรรจุกำล้างของหน่วยเป็นเอกสารลับ ต้องมีเจ้าหน้าที่รับผิดชอบการจัดทำและเก็บรักษา

๒๖.๒ เจ้าหน้าที่ผู้รับผิดชอบในการจัดทำบัญชีบรรจุกำล้าง คือ นายทหารธุรการกำล้างพลของหน่วยหรือตามที่หน่วยเหนือกำหนด

๒๖.๓ ให้หน่วยที่รับผิดชอบในการจัดทำบัญชีบรรจุกำล้าง แต่งตั้งเจ้าหน้าที่ผู้รับผิดชอบ ตามข้อ ๒๖.๒ แล้วรายงานให้กองทัพบก (หน่วยบัญชาการรักษาดินแดน) ทราบ

ข้อ ๒๗ การจัดทำบัญชีบรรจุกำล้าง

๒๗.๑ แบบบัญชีบรรจุกำล้าง ทบ. ๑๐๐ - ๐๙๙, ทบ. ๑๐๐ - ๑๐๐, ทบ. ๑๐๐ - ๑๐๑

๒๗.๒ หน่วยที่จัดทำบัญชีบรรจุกำล้าง คือ หน่วยทหารตั้งแต่ระดับกองร้อยหรือเทียบเท่าขึ้นไป ตามอัตรากำล้างของกองทัพบก ซึ่งจัดทำบัญชีบรรจุกำล้างของหน่วยและทำหน้าที่เป็นหน่วยจัดทำบัญชีบรรจุกำล้างให้กับหน่วยทางบัญชี

๒๗.๓ ประเภทบัญชีบรรจุกำล้าง หน่วยทหารรับผิดชอบจัดทำบัญชีบรรจุกำล้างแต่ละหน่วยจัดทำบัญชีบรรจุกำล้างโดยแยกออกเป็น ๔ ประเภท ดังนี้-

๒๗.๓.๑ บัญชีบรรจุกำล้างประเภทนายทหารสัญญาบัตร

๒๗.๓.๒ บัญชีบรรจุกำล้างประเภทนายทหารประทวน

๒๗.๓.๓ บัญชีบรรจุกำล้างประเภทพลทหาร

๒๗.๓.๔ บัญชีบรรจุกำล้างประเภทนักศึกษาวิชาทหาร

๒๗.๔ จำนวนชุดที่จัดทำและการแจกจ่ายให้หน่วยที่เกี่ยวข้อง

๒๗.๔.๑ บัญชีบรรจุกำล้างประเภทนายทหารสัญญาบัตร จัดทำ จำนวน ๔ ชุด ส่งให้หน่วยที่เกี่ยวข้อง ดังนี้-

๒๗.๔.๑.๑ เก็บไว้ที่หน่วยจัดทำบัญชี ๑ ชุด

๒๗.๔.๑.๒ ให้หน่วยบังคับบัญชาเหนือตน ๑ ระดับ ๑ ชุด

๒๗.๔.๑.๓ มณฑลทหารบก ๑ ชุด

๒๗.๔.๑.๔ กองทัพบก (หน่วยบัญชาการรักษาดินแดน) ๑ ชุด

๒๗.๔.๒ บัญชีบรรจุกำล้างประเภทนายทหารประทวน จัดทำ จำนวน ๔ ชุด

ส่งให้หน่วยที่เกี่ยวข้อง ดังนี้-

๒๗.๔.๒.๑ เก็บไว้ที่หน่วยจัดทำบัญชี ๑ ชุด

๒๗.๔.๒.๒ ให้หน่วยบังคับบัญชาเหนือตน ๑ ระดับ ๑ ชุด

๒๗.๔.๒.๓ มณฑลทหารบก ๑ ชุด

๒๗.๔.๒.๔ กองทัพบก (หน่วยบัญชาการรักษาดินแดน) ๑ ชุด

- ๒๗.๔.๓ บัญชีบรรจุกำล้างประเภทพลทหาร จัดทำ จำนวน ๔ ชุด
 ๒๗.๔.๓.๑ เก็บไว้ที่หน่วยจัดทำบัญชี ๑ ชุด
 ๒๗.๔.๒.๒ ให้หน่วยบังคับบัญชาเหนือตน ๑ ระดับ ๑ ชุด
 ๒๗.๔.๒.๓ มณฑลทหารบก ๑ ชุด
 ๒๗.๔.๒.๔ กองทัพบก (หน่วยบัญชาการรักษาดินแดน) ๑ ชุด
 ๒๗.๔.๔ บัญชีบรรจุกำล้างประเภทนักศึกษาวิชาทหาร จัดทำ จำนวน ๔ ชุด
 ๒๗.๔.๔.๑ เก็บไว้ที่หน่วยจัดทำบัญชี ๑ ชุด
 ๒๗.๔.๔.๒ ให้หน่วยบังคับบัญชาเหนือตน ๑ ระดับ ๑ ชุด
 ๒๗.๔.๔.๓ มณฑลทหารบก ๑ ชุด
 ๒๗.๔.๔.๔ กองทัพบก (หน่วยบัญชาการรักษาดินแดน) ๑ ชุด
 ๒๗.๔.๕ แผนผังการแจกจ่ายบัญชีบรรจุกำล้างตามผนวก ก

ข้อ ๒๘ วิธีการจัดทำบัญชีบรรจุกำล้าง คือ กรรมวิธีการบรรจุกำล้างทั้งนายทหารสัญญาบัตร นายทหารประทวน และพลทหารให้เต็มตามอัตราเต็มของหน่วย ทั้งนี้ เพื่อให้หน่วยมีประสิทธิภาพในการปฏิบัติงานมีขั้นตอนการปฏิบัติ ดังนี้

๒๘.๑ ชั้นที่ ๑ การบรรจุกำล้างพลประจำการของหน่วย

๒๘.๑.๑ บรรจุกำล้างพลนายทหารสัญญาบัตร นายทหารประทวนประจำการของหน่วยลงในตำแหน่งที่กองทัพบกกำหนดในบัญชีบรรจุกำล้าง โดยให้เป็นไปตามอัตรากำล้างพลในอัตรายุทธโศภรณ์ หรืออัตราเฉพาะกิจที่หน่วยนั้นใช้ รวมทั้งหลักการที่กองทัพบกกำหนด การบรรจุกำล้างพลดังกล่าวให้พิจารณาถึงประสบการณ์และขีดความสามารถของกำลังพลเป็นปัจจัยหลักอีกประการหนึ่งด้วย โดยเฉพาะตำแหน่งผู้บังคับหน่วยและตำแหน่งฝ่ายอำนวยการที่มีความสำคัญ ทั้งนี้ เพื่อความเหมาะสมและเพิ่มพูนประสิทธิภาพของหน่วยในการที่จะต้องปฏิบัติภารกิจตามแผนป้องกันประเทศ ตลอดจนสนับสนุนการปฏิบัติงานของกระทรวงกลาโหม ตามที่กฎหมายกำหนด

๒๘.๑.๒ บัญชีบรรจุกำล้างพลทหารให้บรรจุสิบตรีของประจำการและทหารกองประจำการของหน่วยที่มีอยู่ในปัจจุบันลงในบัญชีบรรจุกำล้างพลทหาร หากมีจำนวนไม่เพียงพอให้ขอรับการสนับสนุนจากมณฑลทหารบกในเขตพื้นที่มาบรรจุเสริมให้เต็มตามอัตราเต็ม

๒๘.๒ ชั้นที่ ๒ การบรรจุกำล้างประจำการเสริม

๒๘.๒.๑ หลังจากที่หน่วยได้ดำเนินการตามข้อ ๒๘.๑.๑ แล้วยังไม่สามารถบรรจุกำล้างพลประจำการประเภทนายทหารสัญญาบัตรและนายทหารประทวนให้ครบตามเกณฑ์ที่กองทัพบกกำหนด ให้หน่วยรายงานขอรับการสนับสนุนกำลังพลประจำการเสริมตามสายการบังคับบัญชา เพื่อนำมาบรรจุให้ครบตามจำนวนที่กองทัพบกกำหนด

๒๘.๒.๒ หน่วยบังคับบัญชาแต่ละระดับพิจารณาบรรจุกำล้างพลประจำการเสริมให้กับหน่วยขึ้นตรงของตนตามที่ได้รับคำร้องขอให้ครบ ตามเกณฑ์ที่กองทัพบกกำหนด สำหรับกำลังพลในเหล่า/หน่วยสายวิทยาการ และเหล่าที่ต้องการความชำนาญพิเศษเฉพาะเหล่าภายในหน่วยไม่สามารถที่จะจัดสนับสนุนได้ ให้ร้องขอรับการสนับสนุนกำลังพลเหล่าสายวิทยาการที่เกี่ยวข้องไปยังกองทัพบก (กรมกำลังพลทหารบก)

๒๘.๒.๓ ให้หน่วยตามสายการบังคับบัญชาแต่ละระดับ (จนถึงกองทัพภาค) และเหล่า/หน่วยสายวิทยาการ พิจารณาจัดกำลังพลประจำการเสริมสนับสนุนให้กับหน่วยที่ร้องขอตามความเหมาะสม

๒๘.๒.๔ หลังจากทีหน่วยดำเนินการ ตามข้อ ๒๘.๑ และ ๒๘.๒ แล้วยังไม่สามารถบรรจุกำลังพลประจำการประเภทนายทหารสัญญาบัตรและนายทหารประทวนให้ครบตามจำนวนหลักเกณฑ์ที่กองทัพบกกำหนด ให้พิจารณาปรับการบรรจุกำลังพลนายทหารสัญญาบัตรและนายทหารประทวนจากตำแหน่งต่ำขึ้นไปตามลำดับดังนี้-

๒๘.๒.๔.๑ ให้ปรับการบรรจุจำสับเอก (จำสับเอกที่ปฏิบัติหน้าที่นายทหารสัญญาบัตรตามคำสั่ง ฯ) ปฏิบัติหน้าที่ในตำแหน่งผู้บังคับหมวด หรือหน้าที่นายทหารสัญญาบัตรของหน่วยตามความเหมาะสม

๒๘.๒.๔.๒ ให้ปรับการบรรจุสิบตรีกองประจำการปฏิบัติหน้าที่ในตำแหน่งผู้บังคับหมู่หรือหน้าที่นายทหารประทวนกองหนุนตามความเหมาะสม

๒๘.๒.๕ เมื่อหน่วยดำเนินการ ตามข้อ ๒๘.๒.๑ - ๒๘.๒.๔ แล้วกำลังพลประจำการประเภทนายทหารสัญญาบัตรและนายทหารประทวนที่ยังไม่ได้ตามเกณฑ์ที่กองทัพบกกำหนดให้รายงานถึงกองทัพบก (กรมกำลังพลทหารบก) เพื่อพิจารณาดำเนินการให้ต่อไป

๒๘.๒.๖ แบบบัญชีที่ใช้ขอรับการสนับสนุนกำลังพลประจำการเสริมใช้แบบบัญชีตำแหน่งที่ขาด ทบ. ๑๐๐ - ๑๐๓

๒๘.๓ ขั้นที่ ๓ การบรรจุกำลังพลสำรอง ให้บรรจุไปตามอัตราการจัดกำลังพลที่กองทัพบกกำหนด

๒๘.๓.๑ บรรจุกำลังพลสำรองพร้อมใช้งานลงในบัญชีบรรจุกำลังทั้ง ๓ ประเภท แล้วรายงานตามสายการบังคับบัญชาถึงกระทรวงกลาโหมเพื่อทราบ

๒๘.๓.๒ เมื่อหน่วยส่งกำลังพลสำรอง ตามข้อ ๒๘.๓.๑ คืบมณฑลทหารบก แล้วให้มณฑลทหารบกจัดกำลังพลสำรองทดแทนให้ทันที โดยดำเนินการ ดังนี้

๒๘.๓.๒.๑ ให้จัดกำลังพลสำรองจาก บัญชี ๔/...รุ่นปีที่ ๑ นำมาบรรจุในบัญชีกองร้อยกำลังทดแทน เช่น บัญชี ๔/๖๑ รุ่นที่ ๑, บัญชี ๔/๖๔ รุ่นที่ ๑, บัญชี ๔/๖๗ รุ่นที่ ๑, บัญชี...

๒๘.๓.๒.๒ ให้จัดกำลังพลสำรองจาก บัญชี ๔/... รุ่นปีที่ ๒ นำมาบรรจุในบัญชีกองพันกำลังทดแทนเช่น บัญชี ๔/๖๒ รุ่นที่ ๒, บัญชี ๔/๖๕ รุ่นที่ ๒, บัญชี ๔/๖๘ รุ่นที่ ๒, บัญชี...

๒๘.๓.๒.๓ ให้จัดกำลังพลสำรองจาก บัญชี ๔/... รุ่นปีที่ ๓ นำมาบรรจุในบัญชีศูนย์ฝึกกำลังทดแทนกองทัพภาค เช่น บัญชี ๔/๖๓ รุ่นที่ ๓, บัญชี ๔/๖๖รุ่นที่ ๓, บัญชี ๔/๖๙ รุ่นที่ ๓, บัญชี...

๒๘.๓.๓ แบบบัญชีที่ใช้ขอรับการสนับสนุนใช้แบบบัญชีตำแหน่งที่ขาด ทบ. ๑๐๐ - ๑๐๓

๒๘.๔ ขั้นที่ ๔ การปรับบรรจุขั้นสุดท้าย เป็นการปรับการบรรจุกำลังพลระหว่างกำลังพลประจำการและกำลังพลสำรองขั้นสุดท้ายภายในหน่วยอีกครั้งหนึ่ง เพื่อให้เกิดความเหมาะสมในการปฏิบัติหน้าที่และบังคับบัญชาตามแบบธรรมเนียมของทหาร

ข้อ ๒๘ การรายงานหลังจากจัดทำบัญชีบรรจุกำลัง

๒๘.๑ เมื่อหน่วยได้ดำเนินการตามขั้นตอน ในข้อ ๒๘ แล้วให้ถือว่าเสร็จสิ้นการทำบัญชีบรรจุกำลังของหน่วย

๒๘.๒ ในกรณีที่หน่วยไม่สามารถบรรจุกำลังพลให้ครบตามอัตรากำลังพลตามที่กองทัพบกกำหนด ในข้อ ๑๑ หรือบรรจุไม่เต็มตามอัตราเต็มให้รายงานกองทัพบก (หน่วยบัญชาการรักษาดินแดน) พร้อมด้วยหลักฐาน ดังนี้.-

๒๘.๒.๑ สรุปรายชื่อกำลังพลตามแบบบัญชี ทบ. ๑๐๐ - ๑๐๒

๒๘.๒.๒ รายงานตำแหน่งที่ขาดตามบัญชี ทบ. ๑๐๐ - ๑๐๓

๒๘.๒.๓ บัญชีสถานภาพกำลังพลของหน่วยตามผนวก ข

ข้อ ๓๐ การแก้ไขบัญชีบรรจุกำลัง หน่วยรับผิดชอบในการจัดทำบัญชีบรรจุกำลังต้องตรวจสอบและแก้ไขรายชื่อ และรายการอื่น ๆ ในบัญชีบรรจุกำลังของหน่วยให้ถูกต้องครบถ้วน และทันสมัยอยู่เสมอ การแก้ไขดังกล่าวจะกระทำเมื่อมีการเปลี่ยนแปลง ดังนี้

๓๐.๑ ยอดกำลังพลภายในหน่วยเช่นการบรรจุ ปรับ โยกย้าย ลาออก ป่วย ไปราชการต่างประเทศ ฯลฯ

๓๐.๒ การจำหน่ายกำลังพลขาดการบังคับบัญชาไปจากหน่วย

๓๐.๓ แก้ไขอัตราการจัด

๓๐.๔ รายละเอียดทางด้านข้อมูลของกำลังพล เช่น เปลี่ยนชื่อ - สกุล การเลื่อนยศ ฯลฯ

๓๐.๕ ประเภทชั้นและรุ่นปีของกองหนุน (เมื่อเกินชั้นและรุ่นปีที่กำหนด)

๓๐.๖ ประเภทนายทหารสัญญาบัตรกองหนุน (เปลี่ยนประเภทตามเกณฑ์อายุ)

ข้อ ๓๑ วิธีการแก้ไข

๓๑.๑ เมื่อมีการเปลี่ยนแปลงและต้องแก้ไขบัญชีบรรจุกำลัง ตามข้อ ๒๘ ให้หน่วยจัดทำบัญชีบรรจุกำลังรายงานขอแก้ไขตามแบบบัญชี ทบ. ๑๐๐ - ๑๐๔ และส่งให้หน่วยเกี่ยวข้อง ตามข้อ ๒๗.๔

๓๑.๒ การแก้ไขประจำเดือน

๓๑.๒.๑ หน่วยจัดทำบัญชีบรรจุกำลังรายงานการแก้ไขประจำเดือนให้กองทัพบก (หน่วยบัญชาการรักษาดินแดน) ทราบ ตามแบบบัญชี ทบ. ๑๐๐ - ๑๐๔ ทุกวันที่ ๑ ของเดือน

๓๑.๒.๒ ถ้าไม่มีการเปลี่ยนแปลงจะต้องยืนยันให้ทราบด้วย

๓๑.๓ หน่วยที่เกี่ยวข้องเมื่อรับรายงานการแก้ไข ตามข้อ ๓๐.๑ จากหน่วยรับผิดชอบจัดทำบัญชีบรรจุกำลังแล้วดำเนินการแก้ไขให้ถูกต้องตรงกันด้วย

หมวด ๕

การตรวจสอบบัญชีบรรจุกำลัง

ข้อ ๓๒ ความมุ่งหมาย

๓๒.๑ เพื่อให้ผู้บังคับหน่วยทุกระดับตามสายการบังคับบัญชาได้ทราบสถานภาพการทำบัญชีบรรจุกำลังของหน่วยรอง

๓๒.๒ เพื่อรวบรวมข้อเท็จจริงเกี่ยวกับปัญหาและข้อขัดข้องของหน่วยในการจัดทำบัญชีบรรจุกำลัง

๓๒.๓ เพื่อให้คำแนะนำและแก้ไขการจัดทำบัญชีบรรจุกำลัง

ข้อ ๓๓ ประเภทของการตรวจสอบ

๓๓.๑ การตรวจสอบภายในหน่วยระดับหน่วยขึ้นตรงต่อกองทัพบก เป็นการตรวจสอบหน่วยตามสายการบังคับบัญชาของส่วนต่าง ๆ ในกองทัพบก ได้แก่ ส่วนกำลังรบ ส่วนส่งกำลังบำรุง ส่วนภูมิภาค ส่วนสนับสนุนการรบ และส่วนพัฒนาประเทศ โดยดำเนินการตรวจสอบหน่วยในส่วนที่เกี่ยวข้องของตนเองตามสายการบังคับบัญชา ตามลำดับจากกรม - กองพล - กองทัพภาค/หน่วยขึ้นตรงต่อกองทัพบก

๓๓.๒ การตรวจสอบของกองทัพบก ดำเนินการโดยหน่วยบัญชาการรักษาดินแดน เป็นการตรวจสอบความถูกต้อง พร้อมให้คำแนะนำหลังจากที่หน่วยได้รับการตรวจ ตามข้อ ๓๓.๑ แล้ว

ข้อ ๓๔ การตรวจสอบบัญชีบรรจุกำลังภายในหน่วยระดับหน่วยขึ้นตรงต่อกองทัพบก

๓๔.๑ หน่วยเหนือตรวจหน่วยรองตามสายการบังคับบัญชา ดังนี้-

๓๔.๑.๑ หน่วยระดับกรมตรวจหน่วยระดับกองพันหรือเทียบเท่าในห้วงเดือน ตุลาคมของทุกปี

๓๔.๑.๒ หน่วยระดับกองพลหรือเทียบเท่าตรวจหน่วยระดับกรมในห้วงเดือน ธันวาคมของทุกปี

๓๔.๑.๓ หน่วยระดับกองทัพภาค/หน่วยขึ้นตรงต่อกองทัพบกตรวจหน่วยระดับกองพล หรือเทียบเท่า และหน่วยรองของหน่วยขึ้นตรงต่อกองทัพบก ในห้วงเดือนกุมภาพันธ์ของทุกปี

๓๔.๑.๔ รายละเอียดในการตรวจ ผนวก ค

๓๔.๒ การรายงานผลการตรวจสอบให้ผู้บังคับบัญชาหน่วยที่รับผิดชอบในการตรวจ ตามข้อ ๓๔.๑ รายงานผลการตรวจสอบให้หน่วยเหนือทราบตามสายการบังคับบัญชาจนถึงกองทัพบก (หน่วยบัญชาการรักษาดินแดน) พร้อมด้วยหลักฐานดังนี้

๓๔.๒.๑ รายละเอียดในการตรวจ ผนวก ค

๓๔.๒.๒ สรุปยอดกำลังพลตามแบบบัญชี ทบ. ๑๐๐ - ๑๐๒

๓๔.๒.๓ รายงานตำแหน่งที่ขาดตามแบบบัญชี ทบ. ๑๐๐ - ๑๐๓

๓๔.๒.๔ บัญชีสถานภาพกำลังพลของหน่วยตามผนวก ข

ข้อ ๓๕ การตรวจสอบบัญชีบรรจุกำลังของกองทัพบก

๓๕.๑ ดำเนินการตรวจสอบโดยหน่วยบัญชาการรักษาดินแดน ทำการตรวจสอบบัญชีบรรจุกำลังของหน่วยในกองทัพบกเป็นส่วนรวม

๓๕.๒ ห้วงระยะเวลาในการตรวจสอบบัญชีบรรจุกำลังในห้วงเดือน มีนาคม - กันยายน หรือตามที่อยู่บัญชาการหน่วยบัญชาการรักษาดินแดนกำหนดตรวจเพิ่มเติมตามความเหมาะสม

๓๕.๓ หน่วยรับตรวจเตรียมหลักฐานเมื่อรับตรวจ

ข้อ ๓๖ มณฑลทหารบกในเขตพื้นที่เข้าร่วมตรวจสอบบัญชีบรรจุกำลังกับผู้รับผิดชอบในการตรวจทุกระดับหน่วย

หมวด ๖
บทเฉพาะกาล

ข้อ ๓๗ แบบพิมพ์ ซึ่งมีอยู่ก่อนวันระเบียบนี้ใช้บังคับให้ใช้ได้ต่อไป

ข้อ ๓๘ ให้ผู้บัญชาการรักษาดินแดนรักษาการให้เป็นไปตามระเบียบนี้ และให้มีอำนาจตีความวินิจฉัยปัญหาเกี่ยวกับการปฏิบัติตามระเบียบนี้ รวมทั้งการแก้ไขและกำหนดรายละเอียดเพิ่มเติมโดยจัดทำเป็นภาคผนวกหรือคำอธิบายเพิ่มเติม โดยไม่ขัดต่อระเบียบนี้ได้ตามความจำเป็น

ประกาศ ณ วันที่ ๓ พฤศจิกายน พ.ศ.๒๕๖๐

(ลงชื่อ) พลเอก เฉลิมชัย สิทธิสาท

(เฉลิมชัย สิทธิสาท)

ผู้บัญชาการทหารบก

หน่วยบัญชาการรักษาดินแดน

ผนวก ก
แผนผังการแจกจ่ายบัญชีบรรจุกำลัง

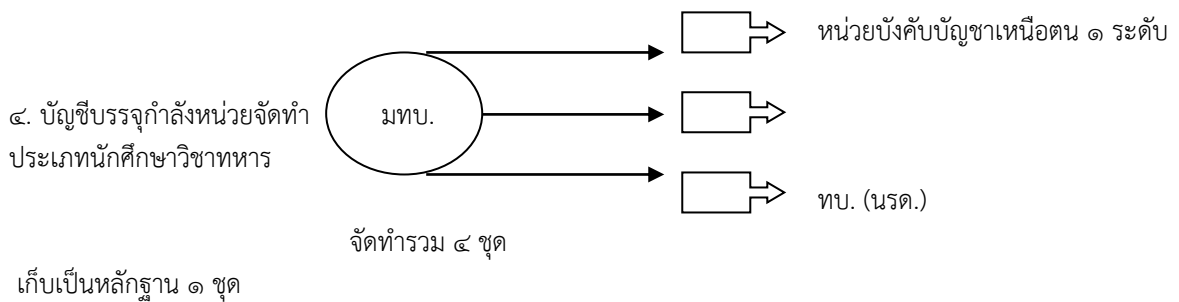
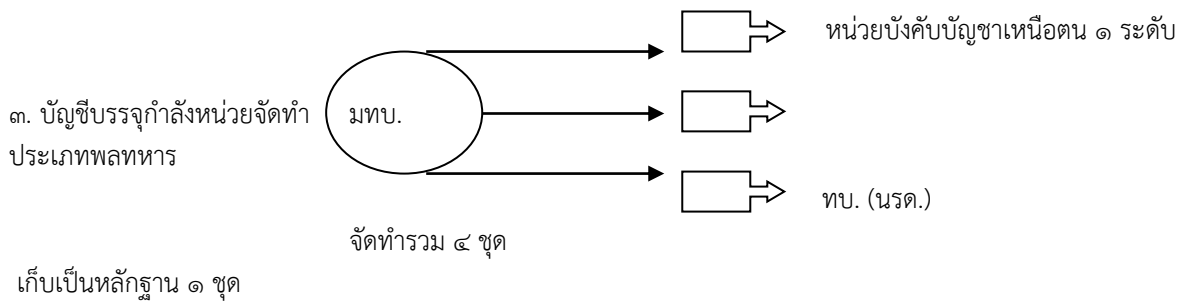
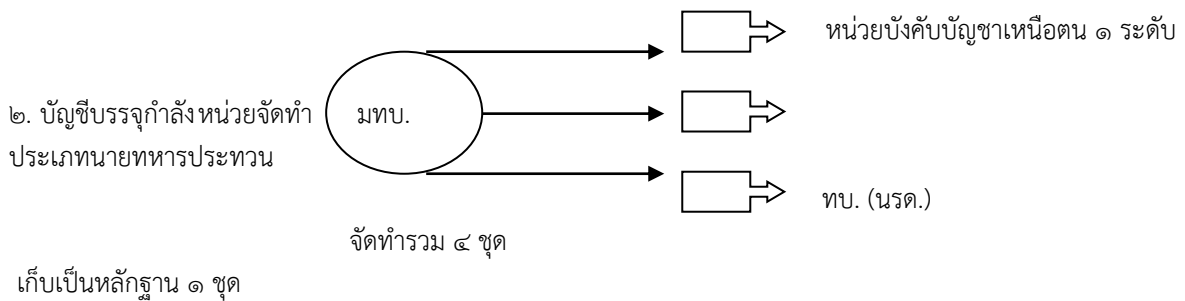
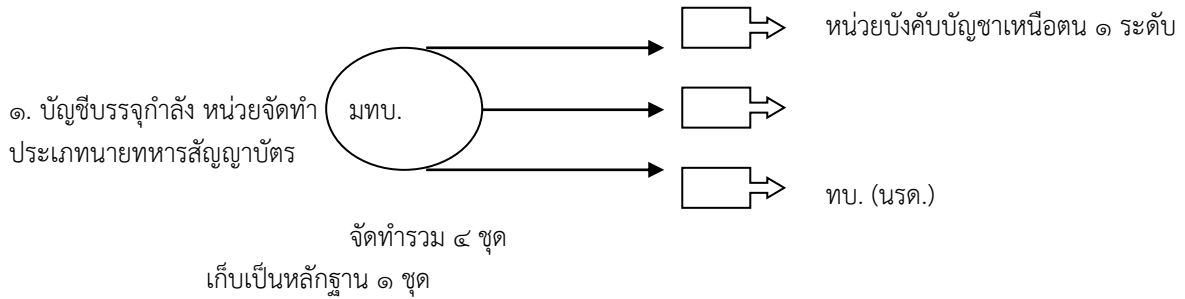

ผนวก ข สรุปสถานภาพกำลังพลสำรองของหน่วย บัญชี.....

หน่วยรับการบรรจุ.....อจย./อฉก.ระดับความพร้อมรบ.....พล.ทก.

ลำดับ	ประเภท		ชั้นยศ																	
	เหล่า	ชกท.	น.									ส.				ปลา			รวม	
			พล.ท.	พล.ต.	พ.อ. (พ)	พ.อ.	พ.ท.	พ.ต.	ร.อ.	ร.ท.	รวม	จ. (พ)	จ.ส.อ.	ส.อ.	รวม	ส.ต.	พล ฯ	รวม	รวมทั้งสิ้น	
๑	อัตราเต็ม																			
๒	อัตราอนุมัติ (กำลัง ประจำการ)																			
๓	อัตรากำลังพลสำรอง																			
รวมตำแหน่งกำลังพลสำรอง																				

ตรวจถูกต้อง

.....
(ผบ.หน่วย)

ผนวก ค รายงานผลการตรวจสอบการจัดทำบัญชีบรรจุกำล้างของหน่วย

๑. เจ้าหน้าที่ที่รับผิดชอบในการจัดทำบัญชีบรรจุกำล้างของหน่วย คือ.....
๒. หน่วยรับผิดชอบทำบัญชีบรรจุกำล้างให้กับ นขต.ของหน่วย ดังนี้
 - ๒.๑
 - ๒.๒
 - ๒.๓
 - ๒.๔
 - ๒.๕
๓. กำล้างพลประจำการ

๓.๑ ยอดกำล้างพลประจำการตาม อจย./อฉก.	น.....	ส.....	พ.....	รวม.....	นาย
๓.๒ ยอดกำล้างพลตามอัตรากำล้างพลตามที่ ทบ.กำหนด อจย./อฉก.	น.....	ส.....	พ.....	รวม.....	นาย
๓.๓ บรรจุกำล้างพลของหน่วย	น.....	ส.....	พ.....	รวม.....	นาย
๓.๔ ขอรับการสนับสนุนจากหน่วยเหนือ	น.....	ส.....	พ.....	รวม.....	นาย
๓.๕ ขอรับการสนับสนุนจากเหล่า..... ส..... พ.....	รวม.....	นาย			
๓.๖ ขอรับการสนับสนุนจาก รร.เหล่า, รร.จปร.	น.....	ส.....	พ.....	รวม.....	นาย
๓.๗ ขาดการบรรจุจากระดับความพร้อมรบที่ ทบ.กำหนด	น.....	ส.....	พ.....	รวม.....	นาย
๓.๘ ยอดกำล้างพลขาดตามอัตรากำล้างพลตามอจย./อฉก.	น.....	ส.....	พ.....	รวม.....	นาย
๔. กำล้างกองหนุน

๔.๑ ยอดกำล้างพลกองหนุนตามระดับความพร้อมรบ ที่ ทบ.กำหนด	น.....	ส.....	พ.....	รวม.....	นาย
๔.๒ ขอรับการสนับสนุนจาก มทบ.ในเขตพื้นที่ คือ มทบ.	น.....	ส.....	พ.....	รวม.....	นาย
๔.๓ ขอรับการสนับสนุนจาก มทบ.นอกเขตพื้นที่ คือ มทบ.....	น.....	ส.....	พ.....	รวม.....	นาย
๔.๔ ยอดกำล้างพลขาดบรรจุตามที่ ทบ.กำหนด	น.....	ส.....	พ.....	รวม.....	นาย
๕. กำล้างพลทั้งประจำการและกองหนุนขาดบรรจุจากอัตราเต็ม

๕.๑ ยอดกำล้างพลทั้งประจำการและกองหนุนขาดบรรจุจากอัตราเต็ม	น.....	ส.....	พ.....	รวม.....	นาย
---	--------	--------	--------	----------	-----
๖. การพิจารณาปรับบรรจุกำล้างพลของหน่วย

๖.๑ ในกรณีกำล้างพลประจำการหน่วยต้นสังกัดขาดบรรจุตามอัตรากำล้างพลตามที่ ทบ.กำหนดให้หน่วยได้ดำเนินการ ดังนี้.....					
.....					
๖.๒ หน่วยสามารถปรับบรรจุกำล้างพลประจำการ และกองหนุนเพื่อความเหมาะสมในการปฏิบัติหน้าที่ และ การบังคับบัญชาภายในหน่วย (ได้ / ไม่ได้)					
๗. หน่วยกำล้างพลซ้ำกันระหว่างหน่วยให้การสนับสนุนกับหน่วยรับการสนับสนุน (ได้ / ไม่ได้)
๘. จำนวนชุดที่จัดทำบัญชีบรรจุกำล้าง และส่งให้หน่วยที่เกี่ยวข้อง ดังนี้
 - ๘.๑ บัญชีบรรจุกำล้างประเภทนายทหารสัญญาบัตร, นายทหารประทวน จำนวน..... ชุด
และส่งให้.....
 - ๘.๒ บัญชีบรรจุกำล้าง ส.ต.กองประจำการและพลทหาร จำนวน..... ชุด
และส่งให้.....
๙. หน่วยใช้แบบบัญชีในการจัดทำบัญชีบรรจุกำล้างตามที่กำหนด (ใช่ / ไม่ใช่)

๑๐. อัตราที่ขอรับการสนับสนุนแล้วยังไม่ได้รับ

๑๐.๑ นายทหารฝ่ายเสนาธิการ (จำนวน..... อัตรา) ได้แก่

๑๐.๑.๑ ตำแหน่ง.....เหล่า..... ชกท.....อัตรา.....จำนวน.....อัตรา

๑๐.๑.๒ ตำแหน่ง.....เหล่า..... ชกท.....อัตรา.....จำนวน.....อัตรา

๑๐.๒ นายทหารชั้นผู้ใหญ่ (จำนวน..... อัตรา) ได้แก่

๑๐.๒.๑ ตำแหน่ง.....เหล่า..... ชกท.....อัตรา.....จำนวน.....อัตรา

๑๐.๒.๒ ตำแหน่ง.....เหล่า..... ชกท.....อัตรา.....จำนวน.....อัตรา

๑๐.๓ ผู้บังคับบัญชาของหน่วยทหารระดับสูง (จำนวน..... อัตรา) ได้แก่

๑๐.๓.๑ ตำแหน่ง.....เหล่า..... ชกท.....อัตรา.....จำนวน.....อัตรา

๑๐.๓.๒ ตำแหน่ง.....เหล่า..... ชกท.....อัตรา.....จำนวน.....อัตรา

๑๐.๔ กำลังพลที่ใช้คุณสมบัติพิเศษ

๑๐.๔.๑ ตำแหน่ง.....เหล่า..... ชกท.....อัตรา.....จำนวน.....อัตรา

๑๐.๔.๒ ตำแหน่ง.....เหล่า..... ชกท.....อัตรา.....จำนวน.....อัตรา

๑๑. สรุป.....
.....

(ลงชื่อ).....

ตำแหน่ง.....

วันเดือนปี.....

หมายเหตุ

๑. ผู้เข้ารับการตรวจสอบบัญชีบรรจุกำลังคือ ผู้บังคับบัญชาหน่วยทหารที่จัดทำบัญชีบรรจุกำลังหรือเจ้าหน้าที่รับผิดชอบในการทำบัญชีบรรจุกำลัง

๒. ผู้ลงลายมือชื่อรายงานผลการตรวจ คือ ผู้เข้ารับการตรวจ